

SV Bruks- och monteringsanvisning

5914 CUBE

NOVY®

R
RØROS
HETTA

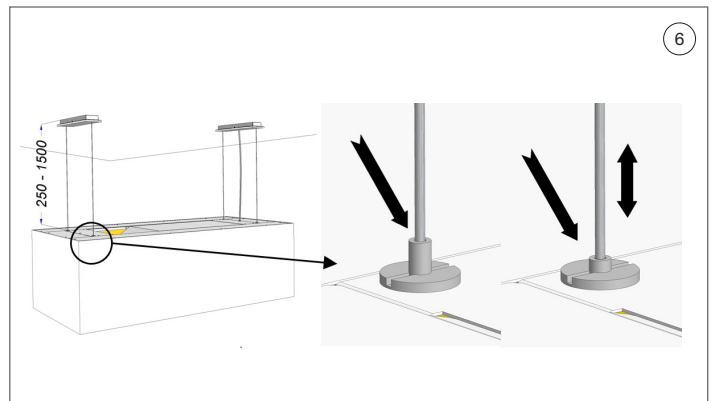
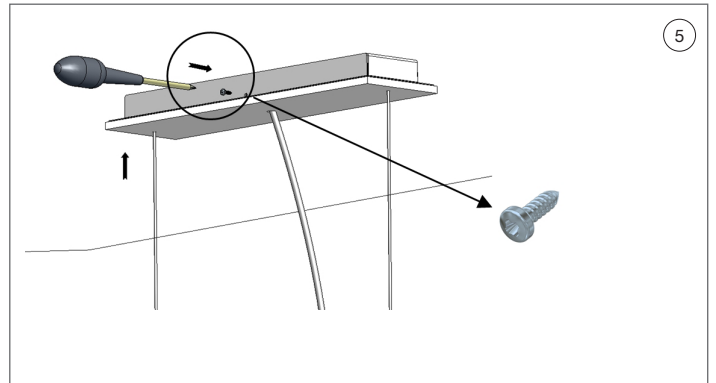
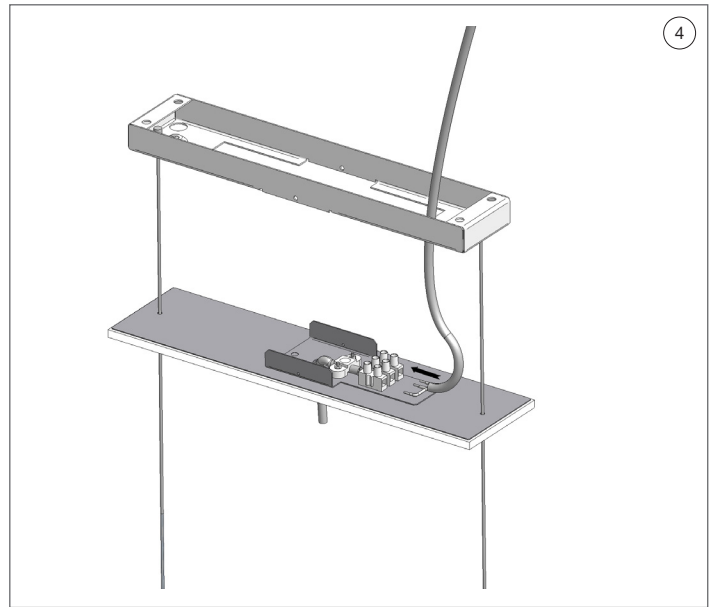
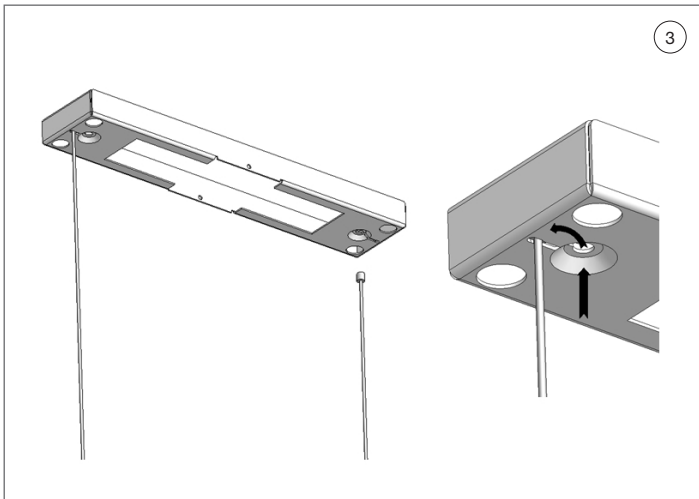
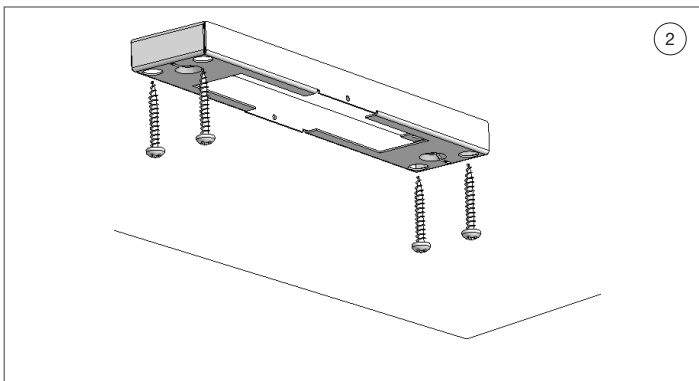
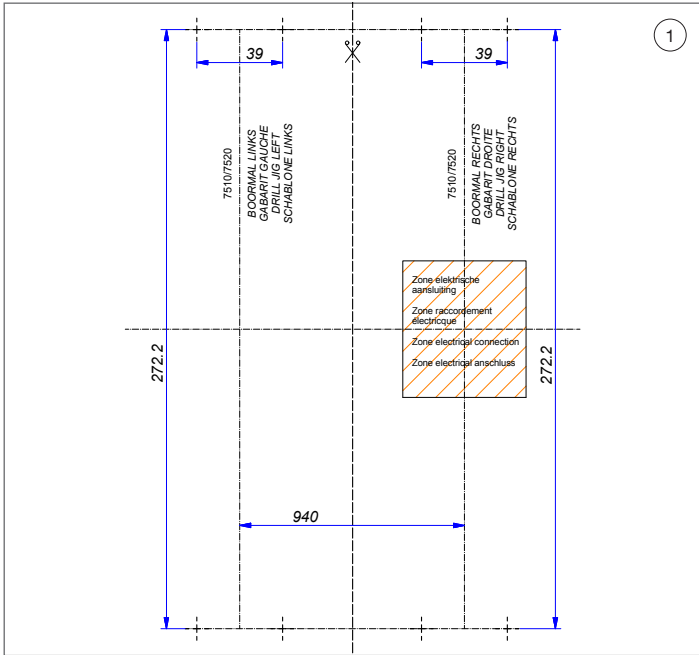
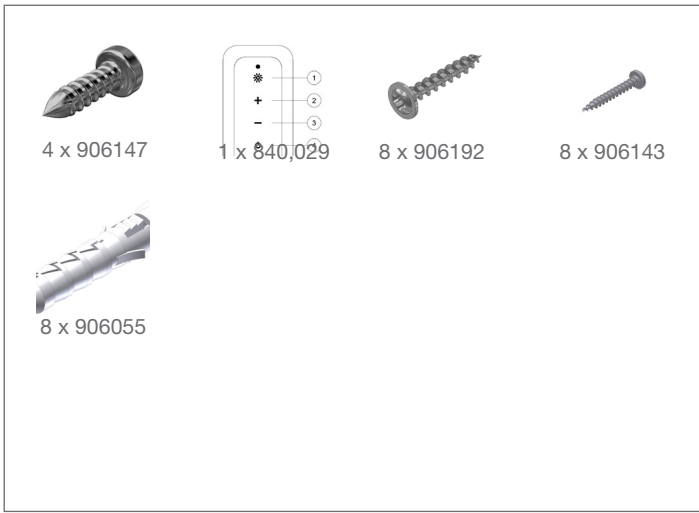

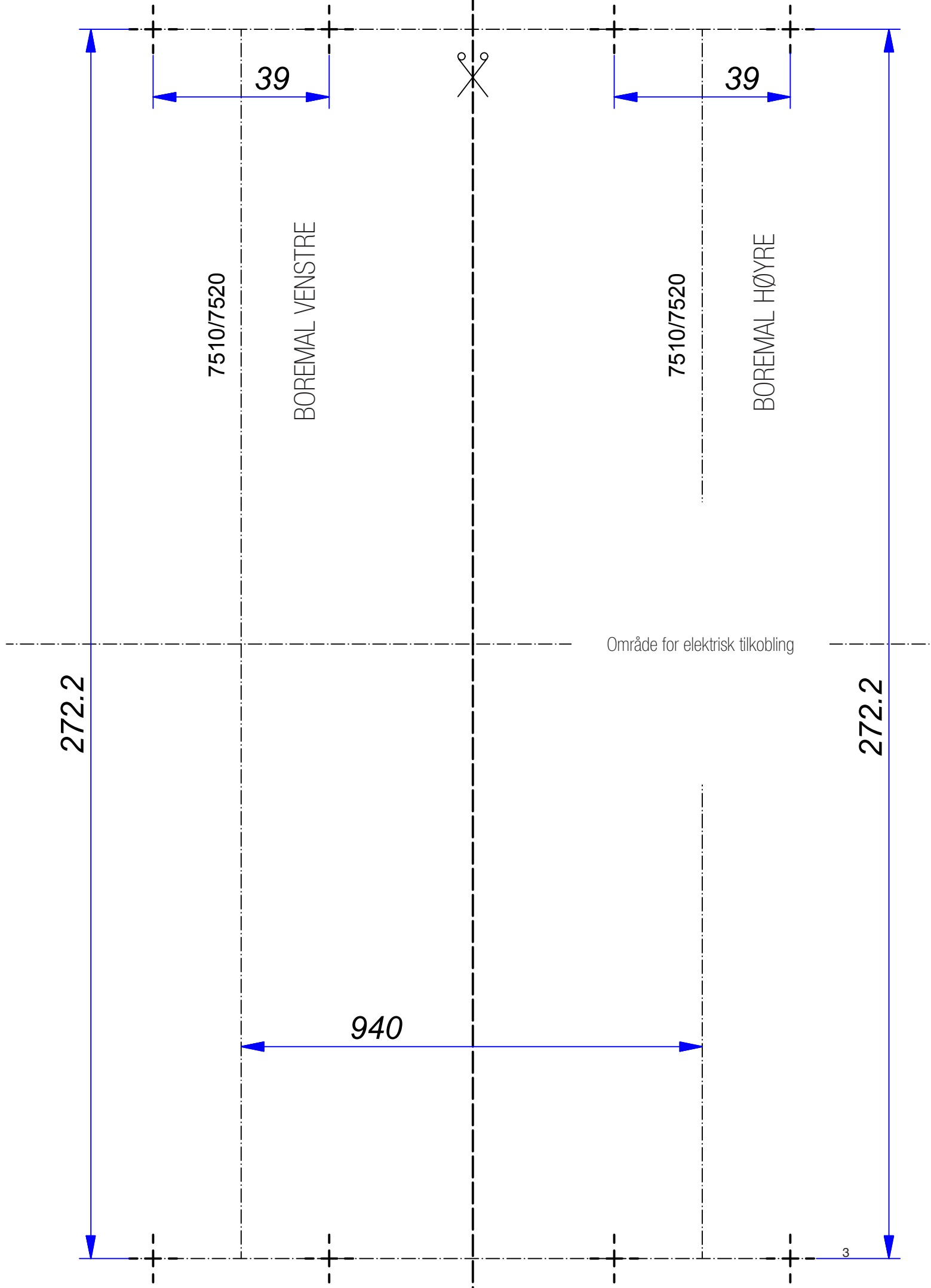

272.2

7510/7520

BOREMAL VENSTRE

39

7510/7520

BOREMAL HØYRE

39

940

Område for elektrisk tilkobling



272.2

1. ALLMÄN INFORMATION

1.1 Allmänt

Det är monteringsanvisningarna för Novy enheten som visas på framsidan. Manualen levereras separat med den här enheten. Läs instruktionerna noggrant före installation och användande av enheten.

I den här manualen används en mängd olika symboler. Beskrivningen av dessa symboler finns här nedan.

Symbol	Menande	Betyg
	Indikation	Förklaring av en indikation på fläkten
	Varning	Denna symbol indikerar viktig information eller en farlig situation

Säkerhet

Vänligen läs noggrant den följande säkerhets och monteringsinformationen:

- Installation och koppling till ström måste utföras av behörig fackman.
- Tillverkaren åtar sig inget ansvar för skador orsakade av felaktig inbäddning eller anslutning.
- Avlägsna varsamt enheten från paketeringen och kontrollera så att den är oskadad före montering.
- Montera inte enheten om den är skadad.
- Kontrollera så att alla installationskomponenter som finns på ritningarna i sektion 2.2 är inkluderade.
- Enheten är endast avsedd för bruk i hemmet (matlagning), den är ej avsedd för annat bruk i hemmet, eller för kommersiellt eller industriellt bruk.
- Säkerhet kan endast garanteras om enheten är kopplad till jordning i enlighet med relevanta förordningar.
- Använd inte en förlängningssladd för att koppla till elnätet.
- Byt ut felaktiga eller skadade delar med originaldelar från Novy
- Byt ut en defekt strömsladd med originaldelar från Novy

Viktigt före monteringen:

På sidan 2 i den här monteringsanvisningen hittar du ritningarna. Viktiga punkter före monteringen:

- För att underlätta monteringen så rekommenderas det att minst två fackmän utför monteringen.
- Kontrollera att taket har en tillräcklig bärförmåga för att klara av enhetens vikt.
- Placera den elektriska kontakten bakom monteringsplattan.

InTouch

Med InTouch kan Novy-ventilatorn användas från Novy InTouch induktionshällen. Takenheten kan som standard kombineras med InTouch induktionshällar. Gå in på webbplatsen för de olika modellerna för att se induktionshällar med InTouch.

INSTALLATION

Följ monteringsritningarna på sida 2 och 3.

- 1 **Sette på plass monteringsplatene:**
 - Monteringshullene kan merkes opp ved hjelp av de to boremalene.
 - Merk opp midtlinjen for boremalen. Påse at kjøkkenviften monteres i senter over kokeplaten.
 - Avstanden mellom festepunktene for de to monteringsplatene er 940 mm (eller målt fra senterlinjen 470 mm).

 Med hensyn till köksfläktens vikt, måste det säkerställas att taket har en tillräcklig bärförmåga.

 Kom ihåg att den elektriska anslutningen måste placeras bakom den högra monteringsplattan

2 Fäst var och en av monteringsplattorna i taket med fyra skruvar. Ta hänsyn till placering för den elektriska anslutningen

3 Ta försiktigt bort kökfläkten från förpackningen

 Montera kökfläkten så att reglagen är på höger sida

Placera förpackningen / köksfläkten i önskad höjd och se till att trådarna enkelt kan passera genom monteringsplattorna. Ta de fyra kablarna och led dem genom hålen i monteringsplattorna och dra dem ned som visas på figuren. Höjdjustering beskrivs nedan.

④ Elektrisk anslutning:
Skjut locket över kablarna så att den nästan vidrör monteringsplattan. Anslut strömmen till kontakten. Endast behörig personal ska byta nätkabel. Ström och energiförbrukning anges på typskylten på köksfläktens insida.

⑤ Skjut på båda locken över kablarna så att de rör vid monteringsplattorna. Fäst de två skruvarna (906.145) på monteringsplattan.

⑥ Höjdjustering:

- Köksfläkten måste ha en höjd mellan 250 och 1500 mm upp till taket.
- Rekommenderad monteringshöjd vid användning av elektrisk eller keramisk spishäll är min. 600 mm och max 850 mm.
- Rekommenderad monteringshöjd vid användning av gas eller induktionsplatta är min. 650 mm och max 850 mm.

Kabelklämmorna finns där kablarna kommer in i köksfläkten. Vaieren kan forlenges ved å trykke på vaierklemmene. Det kan skjutas in men låses när du slapper klämman. Den synliga delen av nåtsladden kan döljas genom att skjuta in den i köksfläkten.



Vid justering av kablarna måste köksfläkten stöds så att den inte faller ner.



Maximal höjd till taket (1500mm) får inte överskridas

Vid behov kan en uppsättning längre ledningar på 3,5 meter beställas (artikelnummer 7550100)

SERVICE OCH REKLAMATIONER

För konsumentköp ger Røros Metall 2 års garanti, och ytterligare 3 års tidsgräns för klagomål för alla produkter. Efter 2 år är köparen skyldig att upptäcka ursprungliga defekter på produkten. Dvs att felet var närvarande vid tidpunkten för leveransen.

Ingen garanti ges för fel eller skador som direkt eller indirekt orsakas av felaktig hantering, montering/elektrisk anslutning, användning, underhåll eller andra externa faktorer som skadat produkten. Normal slitage måste förväntas. Ex. ljuskällor och filter.

Røros Metall erbjuder service via auktoriserade serviceföretag över hela landet. Alla serviceuppdrag och klagomål måste lämnas in i en separat serviceformulär på <http://www.rorosmetall.no/kundesenter/serviceskjema>

Dokumentation av datum för inköp och serienummer på produkten måste tillhandahållas. Servicekostnader för uppdrag som inte har hänvisats från Røros Metall avvisas och kostnader i samband med serviceuppdrag / inspektioner där klagomål inte godkänns faktureras till konsumenten.

Vi reserverar oss för tryckfel, prisändringar och ändringar av produktdetaljer eller tekniska specifikationer.

Novy nv förbehåller sig rätten att ändra specifikationen och priserna på sina produkter utan ytterligare meddelande

NOVY nv
Noordlaan 6
B - 8520 KUURNE
Tlf. 056 36 51 00 - Faks 056 35 32 51
E-post: novy@novy.be
<http://www.novy.be>

R RØROS
METALL

RM Roros metall AS
Stamphusveien 11, NO-7374 Roros
Tlf. +47 72 40 94 00 / post@rorosmetall.no
www.rorosmetall.no