

DK - DRIFTS- OG BRUGERMANUAL

5903 SKY B=90 CM STÅL
5904 SKY B=90 CM HVIT
5919 SKY B=90 CM SORT
5905 SKY B=120 CM STÅL
5906 SKY B=120 CM HVIT
5920 SKY B=120 CM SORT

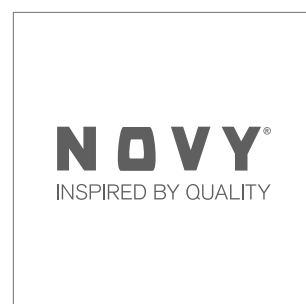

1 GENEREL INFORMATION

- Læs denne vejledning omhyggeligt. Det indeholder information om montering, brug, sikkerhed og vedligeholdelse, som er vigtigt at gøre dig bekendt med.
- Apparatet må kun anvendes i private husholdninger.
- Kontroller apparatets tilstand, og læs alt installationsmateriale, før monteringen begynder. Fjern forsigtigt apparatet fra dens emballage. Vær forsigtig, når du bruger en skarp kniv, når du åbner emballagen.
- Opbevar denne brugermanual til fremtidige ejere
- Affaldshåndtering af emballagen og det gamle apparat: Det nye apparat transporteres med en beskyttende emballage. Alt anvendt materiale er miljøvenligt og kan genbruges. Du kan hjælpe os ved at bortskaffe emballagen på en miljøvenlig måde.
- Gamle apparater er ikke værdiløst affald. Værdifulde råvarer kan genvindes, hvis de indsendes til genvinding. Denne enhed overholder EU-direktiv 2002/96 / EF om bortskaffelse af elektrisk og elektronisk udstyr (WEEE). Kontakt din forhandler eller lokale myndigheder for mere information.



Denne manual bruger forskellige symboler. Se beskrivelse nedenfor.

Symbol	Betydning	Foranstaltninger
	Læs	Læs instruktionerne omhyggeligt
	Advarsel	Dette symbol angiver en farlig situation

Følg anvisningerne omhyggeligt for at undgå skader på personer og materiale.

2 SIKKERHED

2.1 Forholdsregler inden brug

- Foretag ikke ændringer i apparatet
- Apparatet skal være jordet og tilsluttet i overensstemmelse med lokale regler
- Brug ikke en forlængerledning

2.2 Brug af apparatet

- Flambering er ikke tilladt under emhætten, når den er tændt.
- Friturestegning under emhætten er kun tilladt under kontinuerlig overvågning
- I tilfælde af brand skal du slukke for emhætten.
- Forsøg ALDRIG at slukke ild med vand. Du skal slukke for apparatet og derefter dække flammerne med for eksempel et brandtæppe eller en dug.

- Dette apparat kan bruges af børn, der er 8 år eller ældre, såvel som af personer med nedsat motoriske, fysiske eller mentale begrænsninger eller manglende erfaring og viden, så længe de er under opsyn og modtager vejledning. Brugsanvisningen til apparatet skal følges på en sikker måde, så de forstår farerne, der kan opstå.
- Tænd emhætten i et par minutter, før madlavningen begynder.
- Emhætten skal ikke slukkes, før 10 minutter efter tilberedningen er afsluttet. Forsinkelsesfunktionen er programmeret til 10 minutter.
- Undgå at det blæser luft under emhætten.
- Under madlavning, skal du sørge for pander er korrekt placeret under emhætten.
- Brug af induktion: Indstil styrken på både kogepladen og køkkenventilatoren til det lavest mulige niveau for at undgå overdreven røgdannelse.
- NB! Nogle dele af emhætten kan blive varm under madlavning.

2.3 Forholdsregler for at forhindre beskadigelse af apparatet

- Monteringsvejledningen beskriver, hvordan enheden monteres. Læs disse instruktioner omhyggeligt.
- Kontroller afstanden mellem kogepladen og emhætten. Minimum og maksimal højde er angivet i installationsinstruktionerne.
- Brug aldrig emhætten uden fedtfilteret, for at forhindre snavs og fedt er tvunget ind i den, som vil komme til at påvirke hætten ydeevne.
- Vær altid i nærheden af emhætten, når du laver mad, griller eller frituresteger. Overophedet olie og fedt kan antændes og forårsage skader på hetten.

3. DRIFT

Emhætten kan betjenes enten med afbryderen på selve ventilatoren eller med den medfølgende fjernbetjening.

Betjening fra emhætten.

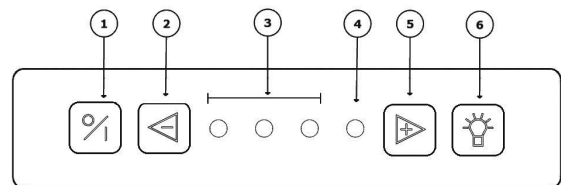

- ① slå på/av
- ② mindske effekten
- ③ og ④ effektindikator
- ⑤ forøg effekten
- ⑥ belysning

3.1 Udsugning

Sluk - tænd

For at tænde motoren, skal du trykke på knappen . Emhætten fortsætter altid på det sidst anvendte niveau.

Sluk med 10 minutters forsinkelse

Tryk en gang på knappen (1). Det første grønne lys blinker, og det andet lys tændes afhængigt af den valgte effekt. Efter 10 minutter slukkes motoren og lysene.

Sluk uden forsinkelse

Tryk to gange på knappen (1)

Automatisk stop

For at undgå, at hættten kører konstant, slukker den automatisk efter 3 timer (hvis der ikke ændres på kontrolpanelet). Kun motoren slukkes automatisk. Lysene lyser fortsat.

Motorhastighed

For at mindske styrken skal du trykke på knap 2. For at øge styrken skal du trykke på knap 5. Tre grønne effektindikatorer viser niveau 1 til 3. En rød indikator 4 viser "POWER" -funktionen.

"POWER" bruges kun til stærk dannelse af røg, os eller lugt. På grund af den store mængde luft, der suges ud af rummet, bør brugen af denne funktion begrænses.

"POWER" vender automatisk tilbage til niveau 3 efter 6 minutter.

 En termisk kontakt sikrer, at motoren er slukket i tilfælde af overophedning. Motoren tændes igen, efter at den er kølet af igen. Årsagen til overophedningen skal bestemmes. F.eks. Kan det være, at indholdet i gryden er begyndt at brænde, ventilatoren er blokeret, eller at en genstand (delvist) blokerer udstødningen.

3.2 Belysning

Tryk på knap 4 for at tænde for lyset. LED-lampen har en blød start / blød luk indstilling, hvilket betyder, at lamperne tændes og slukkes på samme tid. Når du tænder for lyset, lyser det altid skarpt. Det kan også bruges, når emhætten er slukket.

Dæmpet LED-belysning

Når lyset er tændt, kan det dæmpes ved at holde knappen 4 nede.

Skift farvetemperatur for LED-belysning

Du kan ændre farvetemperaturen på LED-belysningen fra 2700K (varm hvid) til 4000K (neutral hvid). Afsnit 4.4 beskriver, hvordan man ændrer farvetemperatur.



3.3 Fjernbetjening



Fjernbetjeningen til køkkenventilatoren er forprogrammeret og klar til brug.





Programmering af fjernbetjeningen

 Om den angivne frekvensen stør andre sändare kan en annan väljas med fjärrkontrollen. Du kan välja mellan 10 olika koder.

Bestem hvilken kode du vil bruge. Tryk på  og  samtidigt. Antallet blink på fjernkontrollen tilsvare koden som brukes. (Det er 10 koder totalt).



Endre kode:

- Tryk på  og  samtidigt.
- Antallet af blink på fjernbetjeningen svarer til den valgte kode. Gentag dette trin, indtil du får den ønskede kode (der er i alt 10 koder at vælge imellem)
- Tryk samtidigt på  +  på hættten, indtil den anden grønne strømindikator blinker.
- Tryk på  på fjernbetjeningen inden for 10 sekunder for at bekræfte indstillingen. Emhætte og fjernbetjening er nu tilsluttet.

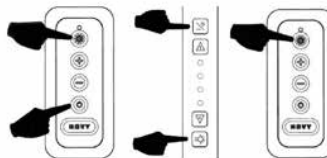

Udskiftning af batterier:

- For at udskifte batterierne skal du skrue plastikdækslet af, fjerne de gamle batterier og indsætte nye. Bemærk polariteten, der er specificeret i låget..
- Bortskaf ikke gamle batterier i husholdningsaffald. De skal bortskaffes som farligt affald..



Tekniske data

- Strømtilslutning: (2xAAA) batterier
- Frekvens: 433,92 MHz
- Antal koder: 10
- Driftstemperatur: 0-50 grader C
- Dimensioner: 110 x 50 x 19 mm

4 Vedligehold

4.1 Fedtfilter

Vedligeholdelse af fedtfilteret

Emhætten har 2 metalfiltre, som skal rengøres to gange om måneden.

Fedtfilter indikator

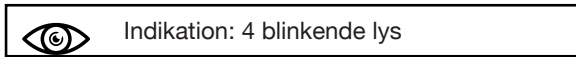

Efter 20 timers brug blinker de 4 lysdioder i 5 minutter. Dette betyder, at fedtfilteret skal rengøres.

Adgang til filteret

Tag fat i pladen på højre og venstre side (A) og træk begge sider ned samtidig. Fjern filteret (B), og træk det ned med krogen..

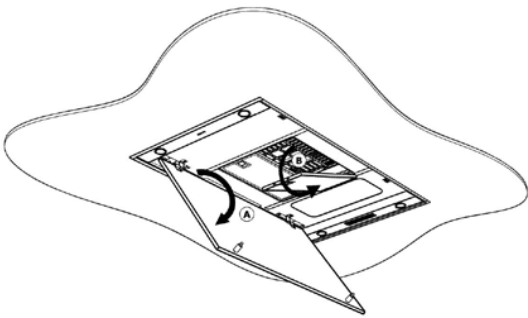

Rengøring af filteret

- I opvaskemaskinen
- Manuelt: I en blanding af varmt vand og flydende vaskemiddel. Skyl filteret og lad det tørre..

 **Vigtigt.** Beskrevne instruktioner skal følges, ellers kan der opstå brandfare.

Nulstil fedtfilterindikatoren

Ved installation af det rensede filter skal køkkenventilatoren nulstilles ved at holde knappen ”-” nede i 5 sekunder. Hvis emhætten ikke er nulstillet, fortsætter lysdioderne med at blinke. Vi anbefaler rengøring af filteret to gange om måneden for optimal drift.

4.2 Recirkulering (valgfrít)

Recirkuleringsfunktion

For at denne funktion skal bruges, skal den programmeres i emhætten. Programmeringen udføres som følger:

- Udfør programmering med motoren slukket.
- Hold + og - nede samtidig i 5 sekunder, indtil det røde lys blinker 5 gange

Følgende funktion er nu aktiveret:

- Efterkørselstiden er indstillet til 30 minutter (i stedet for standard 10 minutter) Brug 30 minutter efterkørsel.
- Rengøringstælleren til monoblokfilter er indstillet til 200 timer .

Deaktivering recirkulering:

- Motoren skal være slukket.
- Hold + og - nede samtidig i 5 sekunder, indtil det tredje grønt lys blinker 3 gange.
- Efterkørselstiden er indstillet til 30 minutter (i stedet for standard 10 minutter) . Rengøringstælleren for recirkulering deaktiveres.

Rengøringstæller



Det røde lys tændes efter 200 timers brug. (tid til at regenerere Monoblok-filteret) Recirkulationsfilteret er placeret bag fedtfilteret.

Der henvises til brugermanualen til resirkulationskit til fjernelse og udskiftning af monoblok-filter.

Regenerér recirkuleringsfilteret

- Monoblok-filteret kan regenereres op til 12 gange. Dette gøres i ovnen.
- Anbring filteret i ovnen i 1 time ved 120°C. Sørg for, at der er masser af frisk luft i det rum, hvor ovnen er, når der kan være lunken. Lugt kan forekomme, når man steger visse typer fisk. I sådanne tilfælde tilrådes det straks at regenerere filteret i ovnen.

Nulstil recirkulationsfilteret

 Emhætten (motoren) skal køre.

Hold inne + og - samtidig i 5 sek. inntil den røde lampen blinker 3 gange som en bekræftelse. Hvis programmeringen ikke er gjort, blir programmeringen innstilt automatisk etter at avtrekksviften er startet 10 ganger.

Etter nullstilling vil rengjøringstælleren settes til 200 timer.

Indsæt recirkuleringsfilteret

Se till recirkuleringskitets handbok for at se, hvordan monoblokfilteret monteres

4.3 Vedligeholdelse af emhætten

Lad lamperne afkøle før rengøring af emhætten. Rengøringen udføres med en blød, fugtig klud og et mildt rengøringsmiddel. Brug ikke slibende rengøringsmidler eller opløsningsmidler. Blegemiddel beskadiger overflader i rustfrit stål og skal behandles med Novy Inoxcleaner (906.060) efter rengøring.

4.4 LED-lys

Udskiftning af LED-lys

Frakobl strømmen til hætten, og lad lamperne køle af.

1. Tryk forsigtigt fatningen og løsne den med en vuggende bevægelse

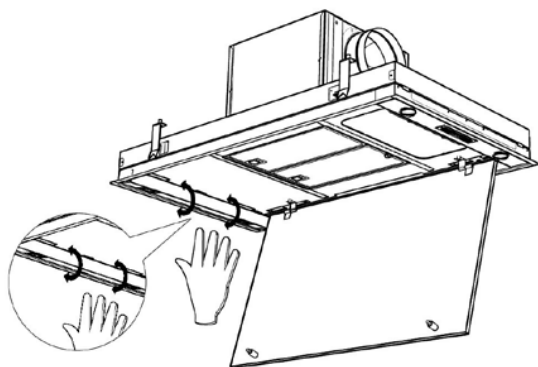

2. Fjern LED:

- Frakobl ledningen fra den LED, der skal udskiftes. Træk stikket ud ved forsigtigt at trykke på låsen, mens du trækker den ud.
- Fjern derefter LED'en, der skal udskiftes, ved at dreje den let til venstre.

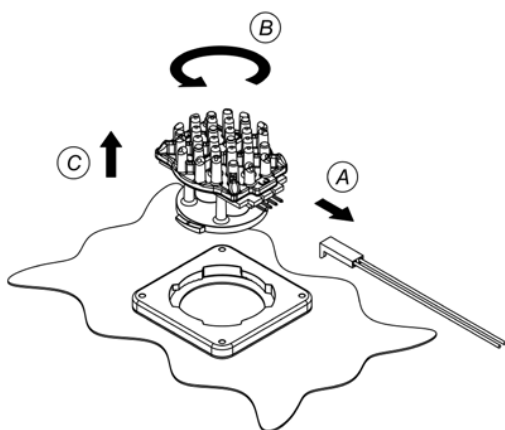

3. Indsæt den nye LED:

- Indsæt den nye LED i låseringen.
- Drej let til højre, indtil LED'en er låst på plads.
- Tilslut netledningen
- Indsæt lampeholderen tilbage i emhætten, og tilslut strømmen..

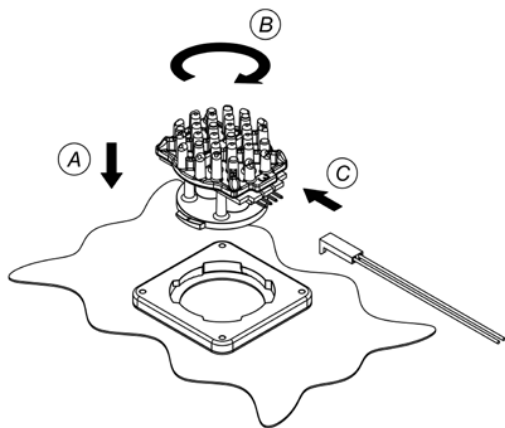

Skift farvetemperatur på LED-belysningen

Strømforsyningen til hættten skal afbrydes. Træk stikket eller frakoble sikringen.

LED'en er som standard indstillet til 2700K (varm hvid). Farven kan ændres til 4000K (Neutral hvid) ved at følge instruktionerne herunder.

- Åbn bundpladen på hættten.
- Brug begge hænder til at skubbe siden af lampeholderen og træk den forsigtigt ned..
- Kablerne er forbundet til LED med en kontakt.
- Frakobl LED-lampestik, og flyt ledningerne til det andet tilgængelige stik på lampen.

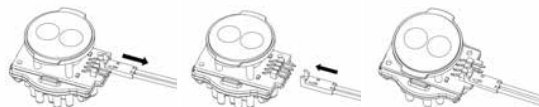

- Upprepa detta för alla de fyra LED-lamporna.
- Stäng sedan Inox-lamphållaren igen.

Gentag dette for alle fire lysdioder

4.5 Tekniske problem

I tilfælde af tekniske problemer kan du kontakte Novy Kundeservice

- For Belgien: Tlf 056 36 51 02
- For Frankrig: Tlf 03 2094 06 62
- For Tyskland: Tlf 0511 54 20 771

For andre lande: Din lokale montør eller Novy Belgium: +32 (056) 36 51 02

👁️ Angiv venligst modelnummeret:

.....

SERVICE OG REKLAMATION

Ved forbruger køb giver Røros Metall en 2-års garanti og en yderligere 3-års klagerett for alle produkter. Efter 2 år er køberen forpligtet til at dokumentere originale defekter i produktet. Det vil sige, at fejlen var på stedet på leveringstidspunktet.

Der stilles ingen garanti for defekter eller skader, der direkte eller indirekte er forårsaget af forkert håndtering, montering / elektrisk forbindelse, brug, vedligeholdelse eller andre eksterne faktorer, der har beskadiget produktet. Normalt slid skal forventes. For eksempel lyskilder og filtre.

Røros Metall tilbyder service gennem autoriserede servicepartnere over hele landet. Alle serviceopgaver og klager skal indsendes på en separat serviceformular, der findes på: <http://www.rorosmetall.no/kundesenter/serviceskjema>

Bevis for købsdato og serienummer af produktet skal tilvejebringes. Serviceomkostninger for opgaver, der ikke er henvist til fra Røros Metall, afvises, og omkostninger i forbindelse med serviceopgaver / inspektioner, hvor klagen ikke accepteres, faktureres kunden.

Vi tager forbehold for trykfejl, prisændringer og ændringer i produktspecifikationer eller tekniske specifikationer.

NOVY forbeholder sig retten til at ændre design og prisfastsættelse af dets produkter til enhver tid uden yderligere varsel.

NOVY nv
Noordlaan 6
B - 8520 KUURNE
Tlf. 056 36 51 00 - Faks 056 35 32 51
E-post: novy@novy.be
<http://www.novy.be>

R RØROS
METALL

RM Roros metall AS
Stamphusveien 11, NO-7374 Roros
Tlf. +47 72 40 94 00 / post@rorosmetall.no
www.rorosmetall.no