

- NO** Monteringsanvisning
- SE** Monteringsanvisning
- DK** Monteringsvejledning
- EN** Installation Instructions

**5913 Panorama Pro**





**NOVY**

## GENERELL INFORMASJON

### Generelt

Dette er monteringsanvisninger for Novy Rørros-kjøk- kenviften som er oppgitt på forsiden. Bruksanvisningen er et separat hefte som leveres sammen med apparatet. Les nøye gjennom disse anvisningene før dette apparatet installeres og tas i bruk.

I disse monteringsanvisningene brukes det en rekke symboler. Nedenfor finner du betydningen av disse symbolene.

Symbol	Betydning	Tiltak
	Les	Les anvisningene nøye.
	Advarsel	Dette symbolet angir et viktig tips eller en farlig situasjon.

### Sikkerhet

Tenk på følgende monterings- og sikkerhetstips under monteringen:

- Installasjonen og den elektriske tilkoblingen av apparatet bør aller helst overlates til en anerkjent fagmann.
- Produsenten kan ikke holdes ansvarlig for eventuelle skader som skyldes feil innbygging eller tilkobling.
- Kontroller med utgangspunkt i tegningen på side 4 at alt nødvendig installasjonsmaterieell er levert.
- Apparatet skal kun brukes til husholdningsbruk (tilberedning av næringsmidler), og all annen husholdnings-, kommersiell eller industriell bruk utelukkes.
- Sikkerheten er kun garantert når apparatet kobles til jord i samsvar med de påkrevde reglene.
- Ikke bruk skjøteledninger for tilkoblingen til strømmettet.
- Defekte eller skadde deler skal kun byttes ut med originale Novy-deler.

### Viktige punkter før monteringen:



- På side 4 i disse monteringsanvisningene finner du monteringsstegningene. Viktige punkter før monteringen:
- For at monteringen skal gå enklere anbefales det at minst 2 autoriserte personer utfører monteringen.
  - Skapet der apparatet skal bygges inn må ha korrekte mål.

## ALLMÄN INFORMATION

### Allmänt

Det är monteringsanvisningarna för Novy enheten som visas på framsidan. Manualen levereras separat med den här enheten. Läs instruktionerna noggrant före installation och användande av enheten.

I den här manualen används en mängd olika symboler. Beskrivningen av dessa symboler finns här nedan.

Symbol	Menande	Åtgärd
	Läs	Läs anvisningarna noggrant
	Varning	Denna symbol indikerar en farlig situation

### Säkerhet

Vänligen läs noggrant den följande säkerhets och monteringsinformationen:

- Installation och koppling till ström måste utföras av behörig fackman.
- Tillverkaren åtar sig inget ansvar för skador orsakade av felaktig inbäddning eller anslutning.
- Jämför med ritningarna på sidan 4 så att alla installationskomponenter är levererade.
- Enheten är endast avsedd för bruk i hemmet (matlagning), den är ej avsedd för annat bruk i hemmet, eller för kommersiellt eller industriellt bruk.
- Säkerhet kan endast garanteras om enheten är kopplad till jordning i enlighet med relevanta förordningar.
- Använd inte en förlängningssladd för att koppla till elnätet.
- Defekta eller skadade delar skall endast bytas ut mot originaldelar från Novy.

### Viktiga punkter före monteringen:



- På sidan 4 i den här monteringsanvisningen hittar du ritningarna. Viktiga punkter före monteringen:
- För att underlätta monteringen så rekommenderas det att minst två fackmän utför monteringen.
  - Skåpet som apparaten monteras i måste ha korrekta mått.

## Generel information

### Generelt

Dette er installationsvejledningen til Novy-enheden som vist på fronten. Manualen leveres med enheden. Læs instruktionerne omhyggeligt, inden du installerer og bruger apparatet.

Denne manual bruger forskellige symboler. Beskrivelsen af disse symboler kan findes nedenfor.

Symbol	Vigtighed	Handling
	Læs	Læs instruktionerne omhyggeligt
	Advarsel	Dette symbol angiver en farlig situation

### Sikkerhed

Læs de medfølgende informationer omhyggeligt:

- Installation og tilslutning til strøm skal udføres af kvalificeret personale.
- Producenten påtager sig intet ansvar for skader forårsaget af forkert installation eller tilslutning.
- Installer ikke enheden, hvis den er beskadiget.
- Kontroller, at alle monteringsdele, der er vist på tegningerne på side 4, er inkluderet.
- Apparatet er kun beregnet til husholdningsbrug (madlavning), men er ikke beregnet til nogen anden type brug i hjemmet eller kommerciel eller industriel brug
- Sikkerhed kan kun garanteres, hvis apparatet er jordet i overensstemmelse med de gældende regler.
- Brug ikke en forlængerledning til at tilslutte til lysnettet.
- Defekte eller beskadigede dele må kun udskiftes med originale Novy-dele.

### Vigtigt inden montering

Side 4 i denne monteringsvejledning indeholder montage-tegninger. Overvej følgende, inden monteringen startes:



- For lettere at montere tagenheden, anbefales det, at mindst 2 fagfolk deltager.
- Skabet, hvor apparatet er monteret, skal have de rigtige dimensioner.

## GENERAL INFORMATION

### General

These are the mounting instructions for the Novy hood shown on the cover. The user manual is a separate booklet that is supplied with the hood. Carefully read these instructions before installing and commissioning the hood.

A number of symbols are used in these mounting instructions. The meanings of these symbols are given below.

Symbol	Meaning	Action
	Indication	Explanation of an indication on the hood.
	Warning	This symbol indicates an important tip or a dangerous situation

### Safety

Observe the following mounting and safety tips for mounting:

- The installation and electrical connection of the unit shall be carried out by an authorised expert.
- The manufacturer does not accept any responsibility for any damage resulting from faulty building in or connection.
- Check if all mounting materials have been supplied using the drawings on page 4.
- The unit is intended for household use only (preparation of food) excluding any other domestic, commercial or industrial use.
- Safety can only be guaranteed if the unit is connected to an earth wire in accordance with the required regulations.
- Do not use an extension cord for connecting to the electricity grid.
- Replace defective or damaged parts only with original Novy parts.



### Important before mounting

Page 4 of these mounting instructions shows the mounting drawings. Observe the following mounting tips before starting the mounting activities:

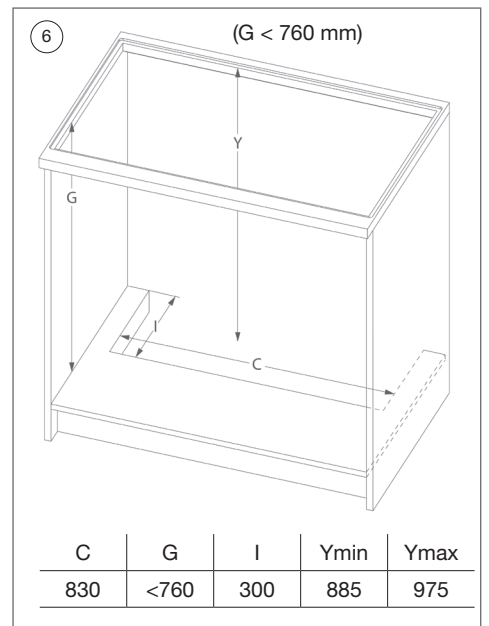
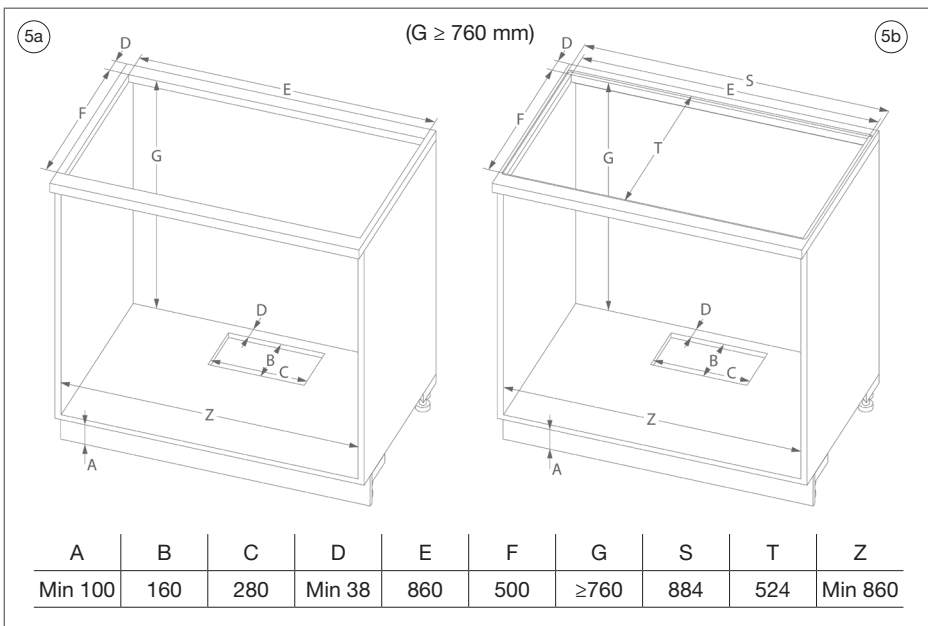
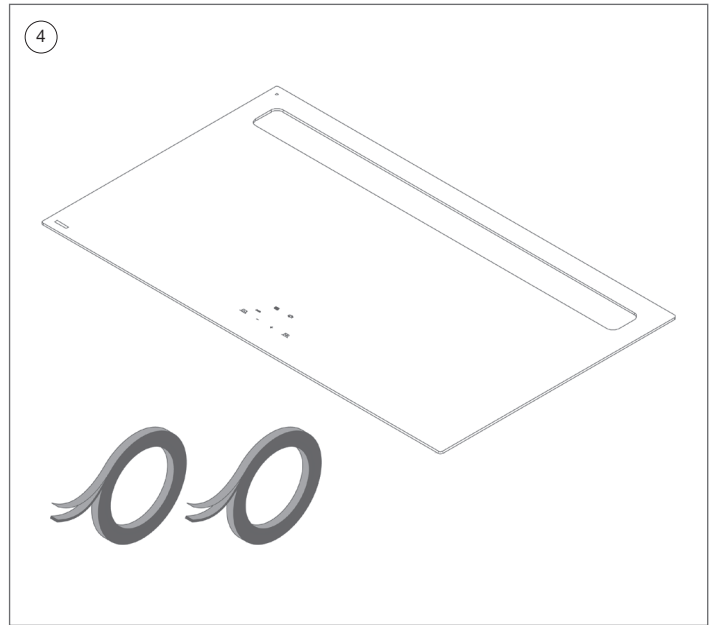
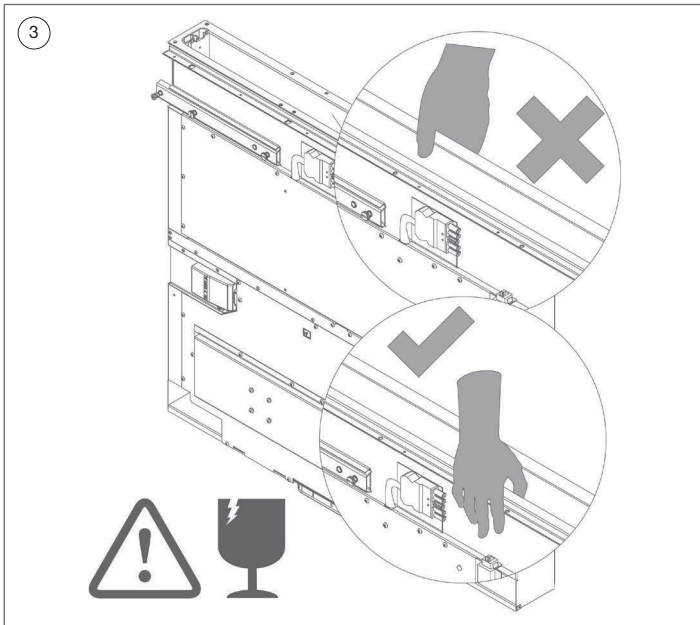
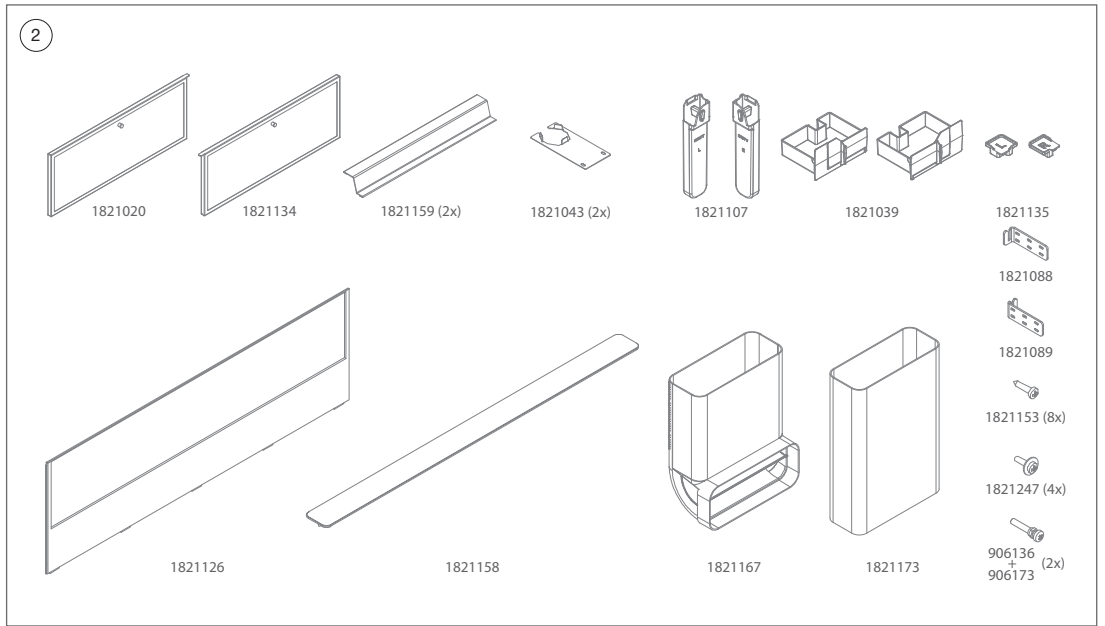
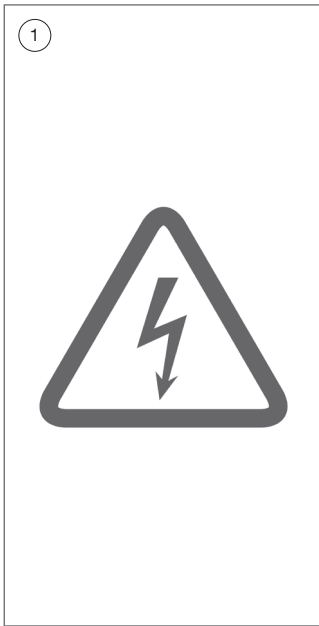

- For easier mounting of the hood it is recommended to do this with at least 2 persons.
- The housing of the unit to be mounted has the right dimensions.





**NO** **INSTALLASJON**

- ①  Sørg for at den strømkursen som apparatet skal kobles til er frakoblet.
- ② Kontroller at alt tilbehøret til kjøkkenviften finnes i emballasjen.
- ③  Løft opp hetten etter framsiden for å unngå skade på glassplaten
- ④ Kontroller at alle delene til platetoppen finnes i emballasjen.
- ⑤a **Installasjonshøyde: <760 mm for overflatemonteiring**  
Skjær ut i platen på nedre skap
- ⑤b **Installasjonshøyde: <760 mm for flush montering**  
Skjær ut i platen på nedre skap
- ⑥ **Installasjonshøyde: <760 mm:**  
Når høyden fra bunnen av skroget og opp på toppen av benkeplaten er mindre enn 760 mm. må det taes ut et stykke av skrogets bunnplate for å kunne montere enheten. For å installere enheten anbefaler vi å bestille monteringskit art. nr. 1821.400  
  
Mål dybden venstre (V1) og høyre (V2) fra bun platen til overflaten der platetoppen skal ligge. Liggsted liggende oppe på benken = Overkan ten av benkeplaten. Liggsted nedsenket i ben ken = Fresekanten i benkeplaten.



**DK** **INSTALLATION**

- ①  Sørg for, at apparatets strømkilde er frakoblet
- ② Sørg for, at alle dele af køkkenventilatoren er i emballagen.
- ③  Løft hættten op foran for at undgå beskadigelse af glaspladen.
- ④ Sørg for, at alle dele af kogepladen er inkluderet i emballagen.
- ⑤a **Installationshøjde: <760 mm ved overflademonteiring**  
Skær ud af pladen i det nedre kabinet
- ⑤b **Installationshøjde: <760 mm til montering på linje:**  
Skær ud af pladen i det nedre kabinet
- ⑥ **Installationshøjde G: <760 mm:**  
Når højden fra bunden af skabet til toppen af bordpladen er mindre end 760 mm, skal en del af skabets bundplade fjernes for at montere enheden. Vi anbefaler, at du bestiller monteringsæt nr. 1821.400  
  
Mål længden af venstre (V1) og Højre (V2) fra bundpladen til den overflade, som kogepladen skal være på. Liggende på bænken = overfladen på bordpladen. Landskab nedsænket i bænken = fresning kant på bordpladen.

**SE** **INSTALLATION**

- ①  Se till så att strömkällan som apparaten skall anslutas till är frånkopplad.
- ② Kontrollera så att alla delarna till köksflåkten finns med i förpackningen.
- ③  Lyft huven vid fronten för att undvika skador på glaset
- ④ Kontrollera så att alla delar till spishällen är med i förpackningen.
- ⑤a **Installationshöjd: <760 mm för ytmontering**  
Gör ett snitt i plattan på nedre skåpet
- ⑤b **Installationshöjd: <760 mm för montering på linje**  
Gör ett snitt i plattan på nedre skåpet
- ⑥ **Installationshöjd: <760 mm:**  
När höjden från skrovets botten och upp till toppen av bänkskivan är mindre än 760 mm måste en del av skrovets bottenplatta tas bort för att montera enheten.  
  
För att installera enheten rekommenderar vi att du beställer monteringskit Nr 1821.400  
Följ stegen som beskrivs i motsvarande installationssats för extra kit och fortsätt från steg 8.

**EN** **INSTALLATION**

- ①  Make sure that the power circuit to which the unit is connected is switched off.
- ② Check that all the hood accessories are present in the packaging.
- ③  Warning: pick up the hood only at the frontside to prevent glass damage of the hood.  
Check that all the hood parts are present in the packaging.
- ④ Check that all the hob parts are present in the packaging.
- ⑤a **Built-in height G ≥ 760mm surface mounting:**  
Make cut-out in bottom plate cabinet
- ⑤b **Built-in height G ≥ 760mm flushline mounting:**  
Make cut-out in bottom plate cabinet
- ⑥ **Built-in height G < 760mm**  
When height cabinet + worktop < 760mm, a cut-out in the bottom plate of the cabinet needs to be performed to install the cooker hood.  
To install the cooker hood kit 1821.400 can be used. Follow the steps described in the corresponding installation manual of the extension kit and then continue back from step 8.

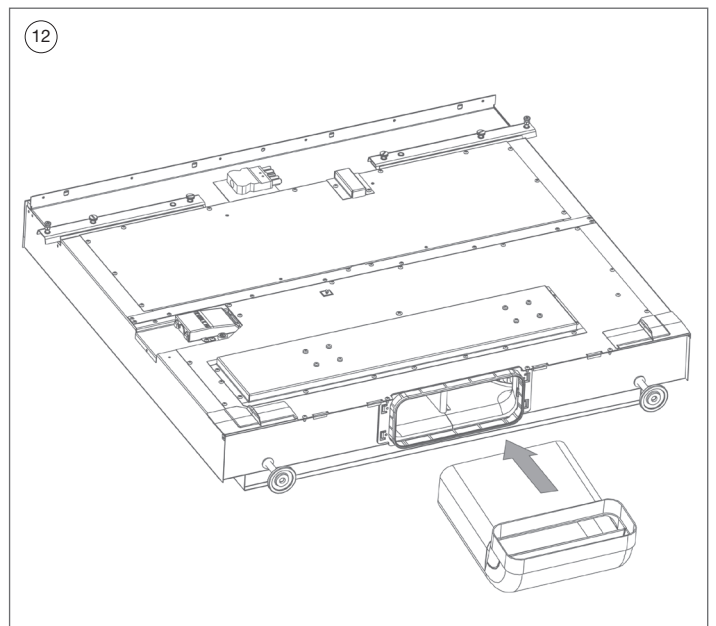
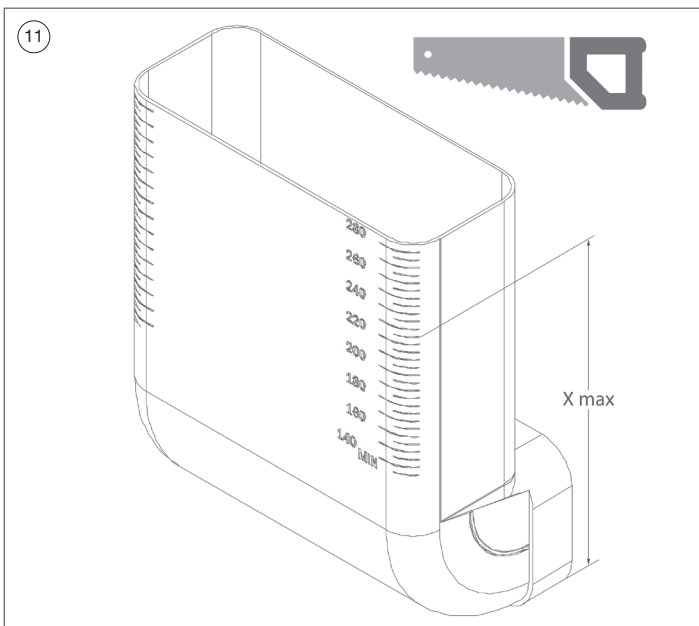
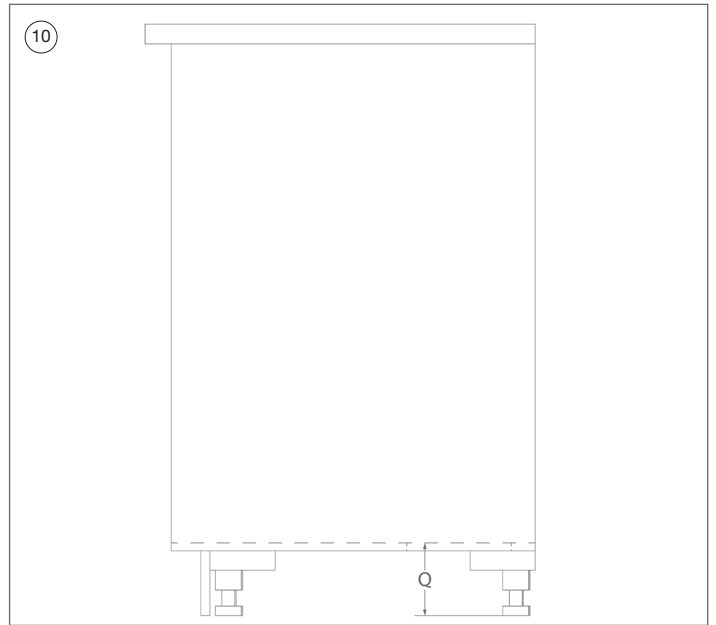
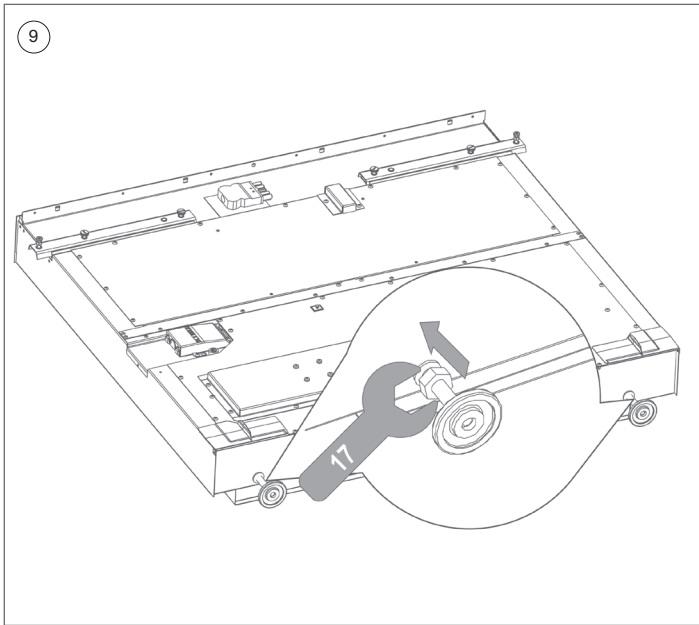
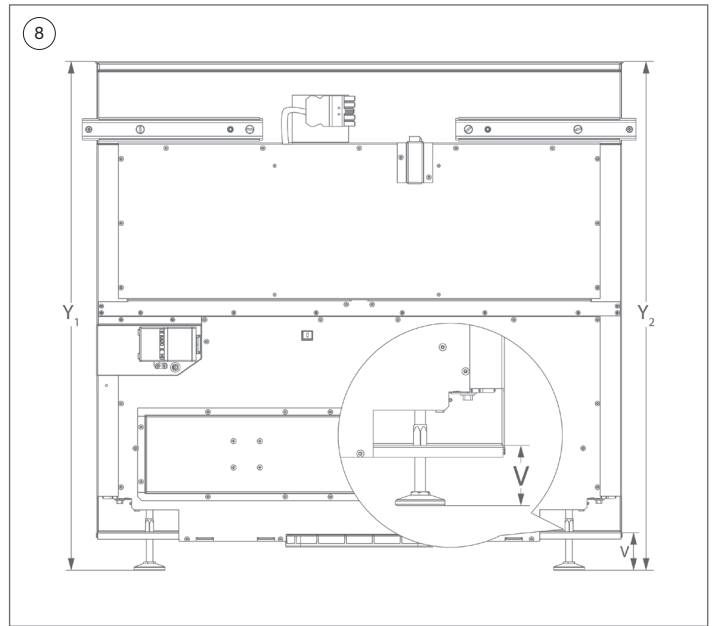
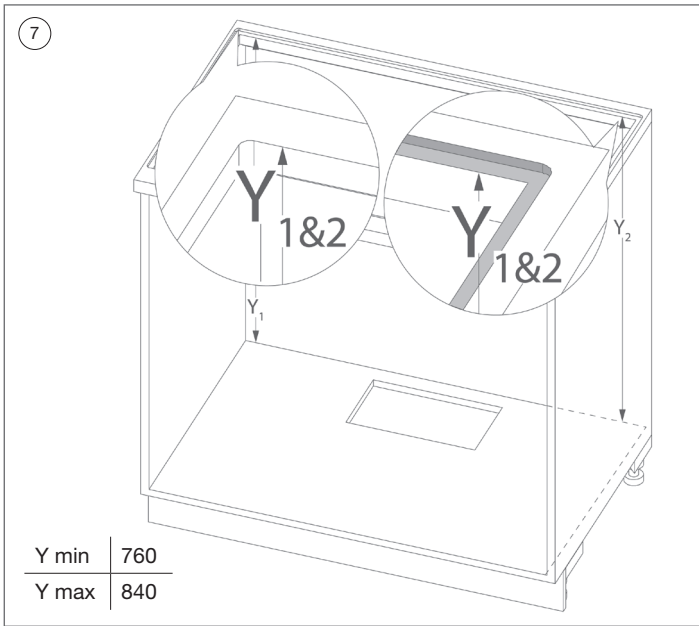

---

## NO

---

- ⑦ Mål dybden til venstre (V1) og høyre (V2) fra bunnplaten til overflaten hvor koketoppn skal ligge. **Plassering på benken** = Over kanten på benkplaten.  
**Innfelt i benkeplaten** = Utfresing i benkeplaten.
- ⑧ Still inn dybden (Y) med justeringsbeina og mål fra kjøkkenviftens overside til undersiden av justeringsbeina.  
Mål dybden (V) fra kjøkkenviftens underside til undersiden av justeringsbeina.
- ⑨ Lås posisjonen til justeringsbeina med fastnøkkel 17.
- ⑩ Mål høyden (Q) fra platen til baseplaten.
- ⑪ Sag til svingdelen etter mål  $X = V$ .
- ⑫ Skyv svingdelen inn i utblåsningsdelen nede på kjøkkenviften.

---

## DK

---

- ⑦ Mål dybden til venstre (V1) og højre (V2) fra bundpladen til den overflade, hvor kogepladen skal være. **Liggstilling liggende på bænken** = Over bordpladens kant.  
**Liggstilling i bænken** = Fræseflade i bordpladen.  
Juster højden (y) med justeringsbenet, og mål afstanden fra toppen af køkkenventilatoren til undersiden af justeringsbenet. Mål afstanden (V) fra bunden af køkkenventilatoren til undersiden af justeringsbenene.
- ⑧
- ⑨ Lås justeringsbenets position med en skruenøgle 17.
- ⑩ Mål højden (Q) fra pladen til grundpositionen.
- ⑪ Sag til den svingbare del efter mål  $X = V$ .
- ⑫ Indsæt den drejelige del i udstødningen på køkkenventilatoren.

---

## SE

---

- ⑦ Mät djupet vänster (V1) och Höger (V2) från bottenplattan till ytan där spishällen ska ligga.  
**Liggande läge som ligger på bänken** = Över kanten på bänkskivan.  
**Liggande läge i bänken** = Fräsytan i bänkskivan.
- ⑧ Justera djupet (Y) med justeringsben och mät dimensioner från toppen av köksfläkten till undersidan av inställningsbenen. Mät djupet (V) från botten av köksfläkten till undersidan av justeringsbenen.
- ⑨ Lås inställningsbenens position med en skiftnyckel 17.
- ⑩ Mät höjden (Q) från plattan till grundläget.
- ⑪ Såga till den svängbara delen efter måtten  $X = V$ .
- ⑫ För den svängbara delen in i utblåsdelen ner på köksfläkten.

---

## EN

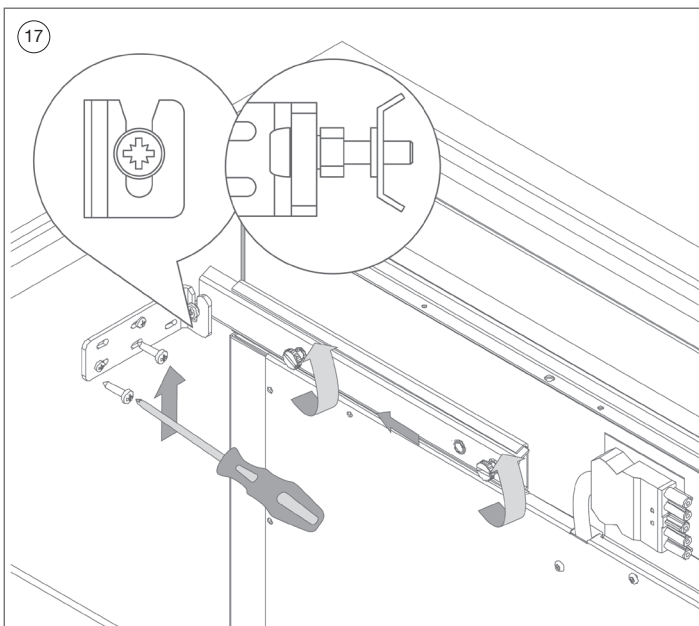
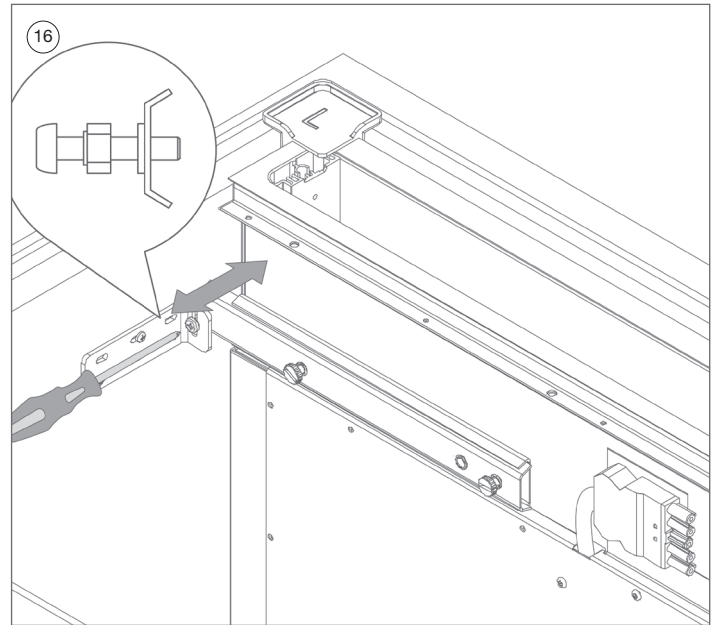
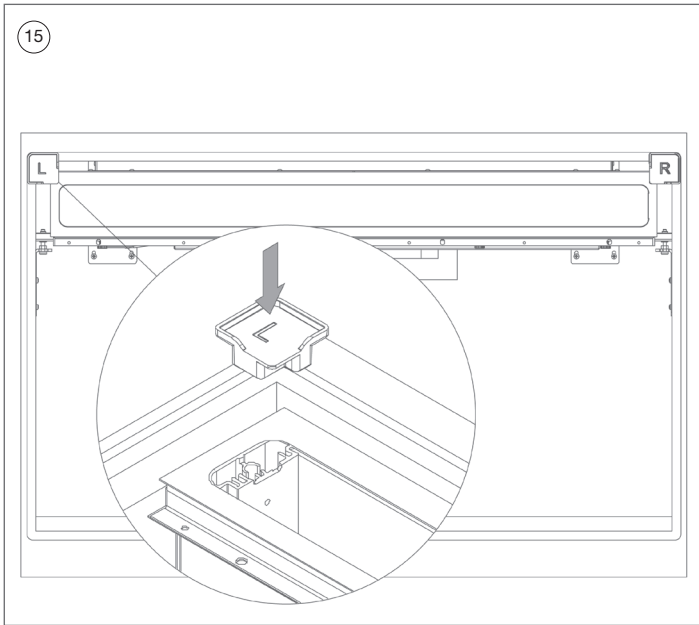
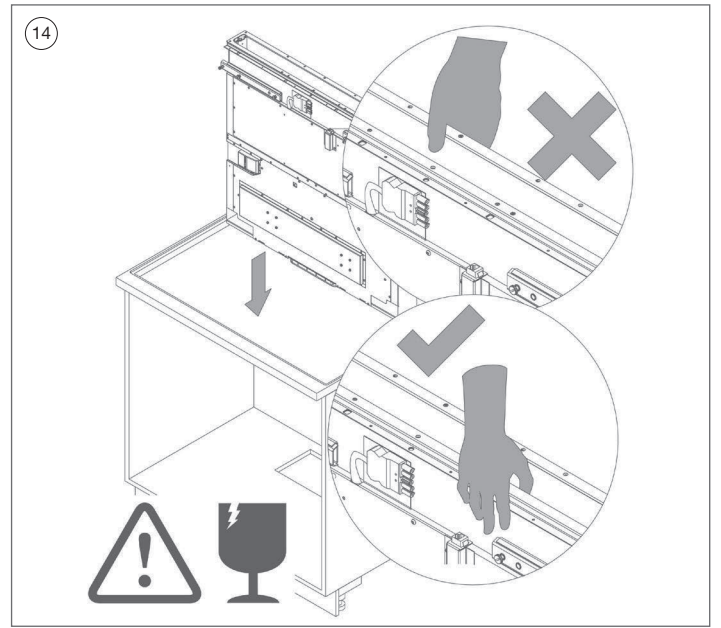
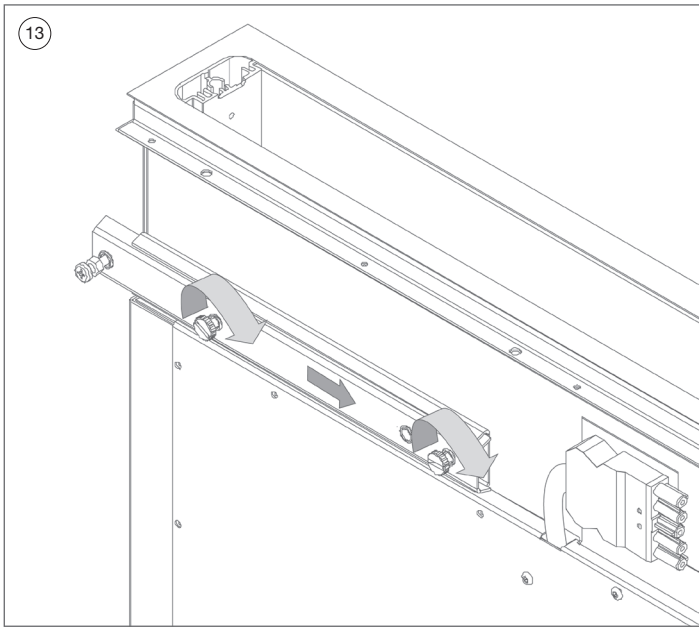

---

- ⑦ Measure the height left (Y1) and right (Y2) from the hob base plate to the supporting surface.  
**Surface mount (L)** = Top worktop surface.  
**Flush mount supporting (R)** = Milled edge in worktop.
- ⑧ Set the height (Y) with the levelling feet, measure from the top surface of the hood to the underside of the levelling feet.  
Measure the height (V) from the underside of the hood to the underside of the levelling feet (needed for vertical bend).
- ⑨ Secure the levelling feet with the wrench 17.
- ⑩ Measure the height (Q) from the base plate to the ground position.
- ⑪ Cut the vertical bend to size  $X = V + Q$ .
- ⑫ Slide the vertical bend into the outlet piece below the hood.









## NO

- 13 Sørg for at kjøkkenviftens ledere står helt inne og lås fast denne posisjonen.
- 14 Løft kjøkkenviften inn i skapet via slissen i benkeplaten.
-  Advarsel: Løft viften kun utvendig for å unngå skade på glasset.
-  Advarsel: Denne handlingen utføres best av 2 personer.
- 15 Plasser posisjoneringshjelpestykkene (1821135) mellom slissen i benkeplaten og viften. Posisjoner viftens side- og bakkant mot begge disse hjelpestykkene.
- 16 Skru bolten, som er utstyrt med en låsemutter, inn i begge lederne. Skru bolten bare halvveis slik at finjusteringen av viften blir enklere senere.
- 17 Skyv viftens ledere helt mot skapets sidevegg. Skyv festebøylene mellom bolten og lederens låsemutter til denne befinner seg i sentrum av slissen. Skru fast denne posisjon med de vedlagte skruene n° 1821153. Utfør denne handlingen både til venstre og høyre.



## DK

- 13 Sørg for, at køkkenventilatorhovederne er helt inde og låst i denne position.
- 14 Løft kogepladen ind i skabet via åbningen på bordpladen
-  Advarsel: Løft kun ventilatoren udvendigt for at undgå skader på glasset.
-  Advarsel: Denne opgave udføres bedst med to personer.
- 15 Anbring placeringsstykkerne (1821135) mellem åbningerne på bordpladen og emhætten. Placer emhættens sider og bagkanten mod disse to positioneringshjælpemidler.
- 16 Skub bolten med låsemøtrik i begge ledere. Spænd bolten kun halvvejs for at gøre finjustering af hættens lettere senere.
- 17 Skub emhættens ledere helt til skabets sidevæg. Skub monteringsbeslagene mellem bolten og lederens låsemøtrik, indtil den er i midten af rillen. Spænd den i denne position med skruerne 1821153. Gør dette på både højre og venstre side..

## SE

- 13 Se till så att köksfläkten ledare är helt inne och lås sedan fast denna position ordentligt.
- 14  Varning: Lyft endast fläkten utvändigt för att undvika skador på glaset.
-  Varning: Denna uppgift görs bäst av 2 personer. Lyft spishällen in i skåpet via spåret i bänkskivan.
- 15 Placera positionerings hjälpdelarna (1821135) mellan spåren i bänkskivan och köksfläkten. Positionera köksfläktens sidor och bakkant mot dessa två positionerings hjälpdelarna.
- 16 Skruva bulten, som är utrustad med en låsmutter, in i de båda ledarna. Skruva bulten bara halvvägs så att finjusteringen av fläkten blir enklare senare.
- 17 Skjut fläktens ledare helt mot skåpets sidovägg. Skjut monteringsfästena mellan bulten och ledarens låsmutter tills den ligger mitt i spåret. Skruva fast den i den här positionen med skruvarna n ° 1821153. Utför denna åtgärd både till vänster och höger.

## EN

- 13 Make sure that the hood guides are fully inward and secure this position.
- 14  Warning: hold the hood only at the outside to prevent the glass breaking.
-  Warning: this activity is best done by 2 people. Lift the hood through the work top cut-out in the housing.
- 15 Place the positioning guides (1821135) between the worktop cut-out and the hood. Position the side and rear edge of the hood against these two guides.
- 16 Set the bolt to the centre of its range to make fine adjustment of the hood possible later.
- 17 Slide the hood guides fully against the side wall of the housing. Slide the mounting brackets between the bolt and the lock nut of the guide until they are in the centre of the groove. Secure this position with the screws supplied No. 1821153. Perform this action on both the left and right.

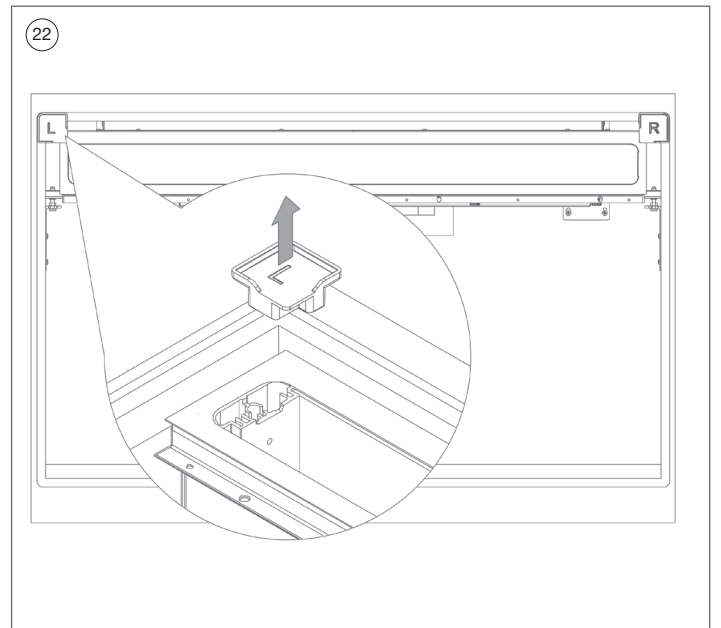
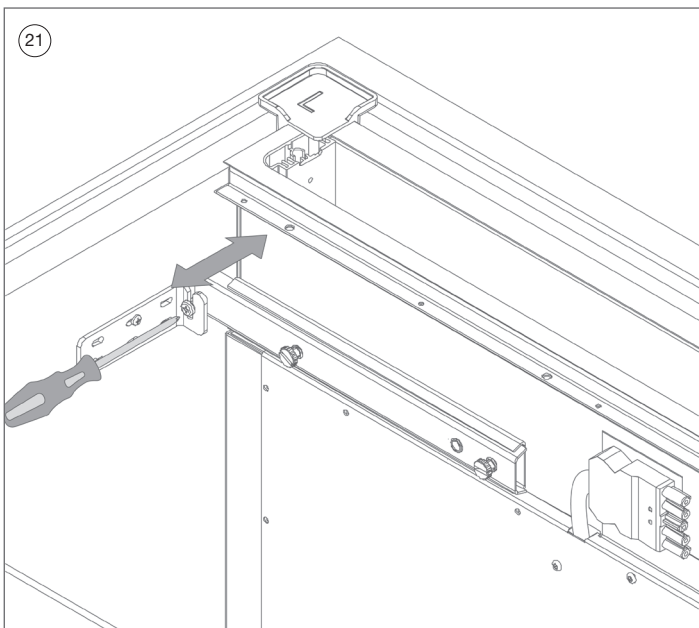
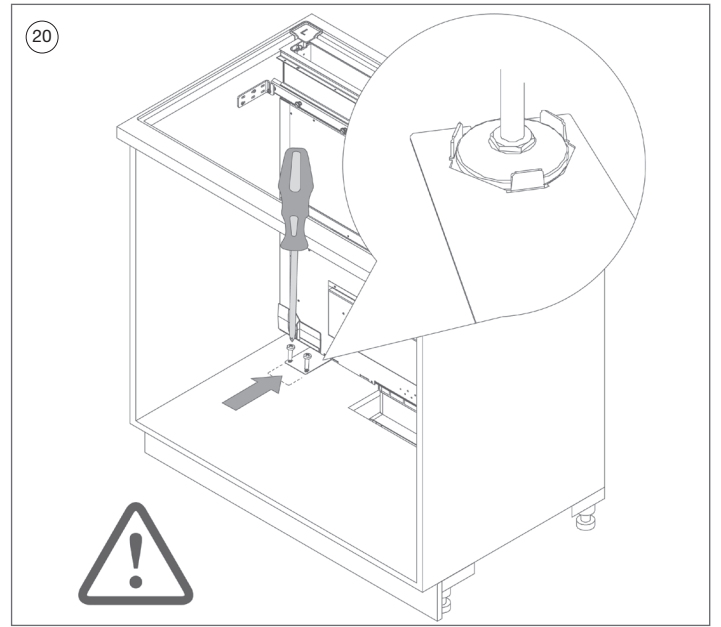
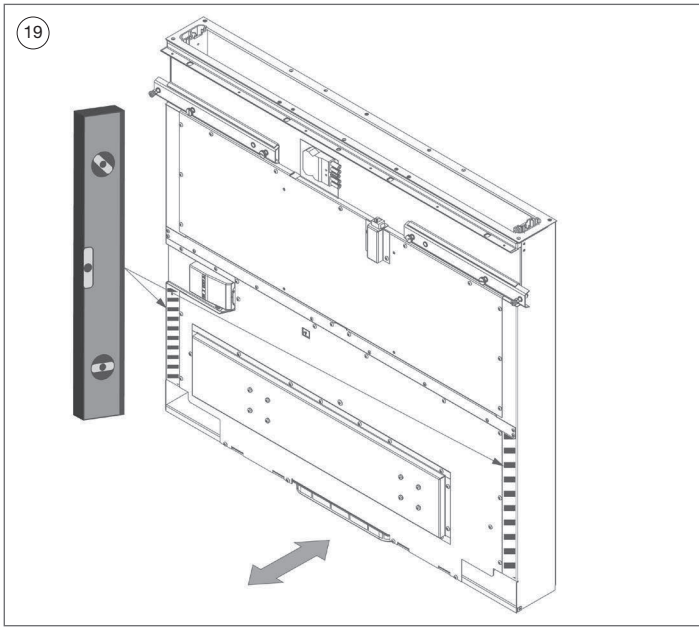
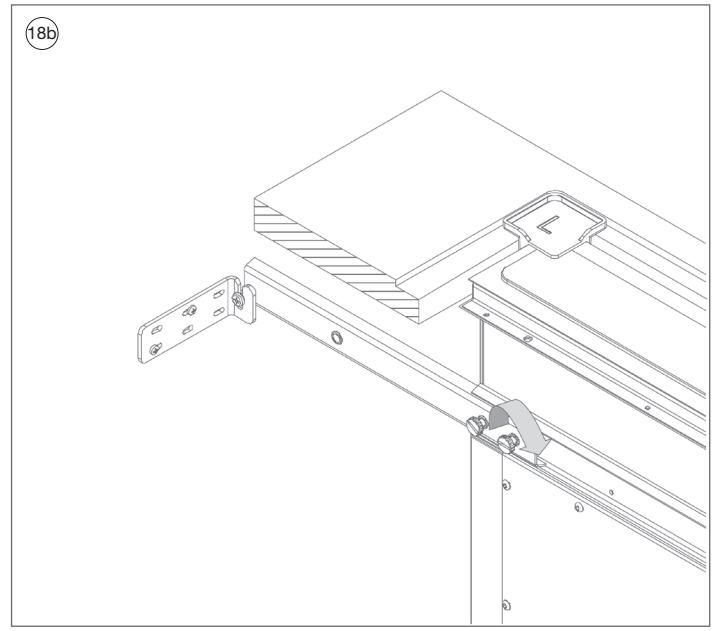
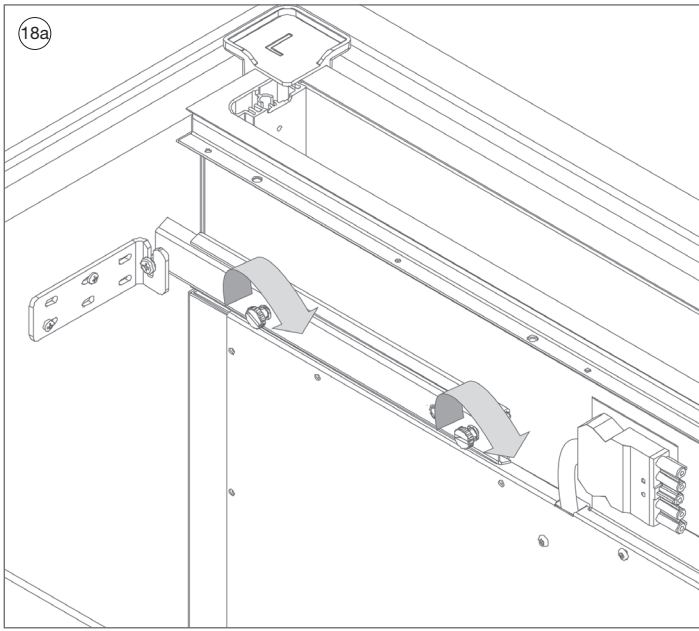

---

## NO

---

- 18a) **Alternativt skap 90-100 cm:** Lås posisjonen til skinnene.
- 18b) **Alternativt skap 120 cm:** Flytt skruene til den ytterste posisjonen og lås posisjonen til lederne.
- 19) Juster viften så den er i vater både på venstre og høyre side ved å flytte den forover eller bakover på undersiden.  
Bruk et kort vater ( $\leq 30$  cm).
- 20) Sett fast posisjonen til begge justeringsbeina i skapet med de vedlagte platene n° 1821043 og skruene. n° 1821153.
- 21) Juster om nødvendig posisjonen med de stillbare boltene på skinnene. Posisjoneringshjelpestykkene må befinne seg med minimal bevegelse mellom slissen i benkeplaten og viften.
- 22) Fjern posisjoneringshjelpestykkene.

---

## DK

---

- 18a) **Alternativt skab 90-100 cm.** Lås skinnenens placering
- 18b) **Alternativt skab 120 cm.** Flyt skruerne til yderste position og lås.
- 19) Justér hættten til at være jævn på begge sider ved at bevæge den fremad eller bagud på undersiden. Brug en nivellering ( $\leq 30$  cm).
- 20) Lås placeringen af begge justeringsben i skabet med tilhørende plader 1821043 og skruer nr. 1821153.
- 21) Juster om nødvendigt positionen med de justerbare skruer på skinnerne. Positioneringsassistenten skal placeres med minimal bevægelse mellem åbningen i bordpladen og emhætten.
- 22) Løsn placeringshjælpe midlet.

---

## SE

---

- 18a) **Alternativt skåp 90-100 cm:** Lås positionen till skenorna.
- 18b) **Alternativt skåp 120 cm:** flytta skruvarna till den yttersta positionen och lås till ledarna.
- 19) Justera fläkten så att den är jämn på både vänster och höger sida genom att flytta den framåt eller bakåt på undersidan. Använd ett vattenpass ( $\leq 30$  cm).
- 20) Säkra positionen för båda justerbenen i skåpet med den medföljande plattan nr 1821043 och skruvarna nr 1821153.
- 21) Vid behov justera positionen med de justerbara skruvarna på skenorna. Positionerings hjälpmedel måste placeras med minimal rörelse mellan spåret i bänkskivan och fläkten.
- 22) Avlägsna positionerings hjälpedelarna.

---

## EN

---

- 18a) **90-100 cm Cabinet:** Secure the position of the guides.
- 18b) **120 cm Cabinet:** Move the screws to the outermost position and secure the position of the guides.
- 19) Level the hood at both the left and right by moving it forwards or backwards at the bottom. Use a short spirit level ( $\leq 30$ cm) and place this on the marked places.
- 20) Secure the position of both levelling feet in the housing with the plates n° 1821043 and screws n° 1821153.
- 21) Adjust the position as necessary with the adjusting bolts on the guides.  
The positioning guides must be positioned with minimal clearance between the worktop cut-out and the hood.
- 22) Remove the positioning guides.

NO

 **Advarsel:** Utfør de følgende handlinger forsiktig for å unngå skade på glasset.

SE

 **Varning:** Utför följande åtgärder noggrant för att undvika att skada glasets.

DK



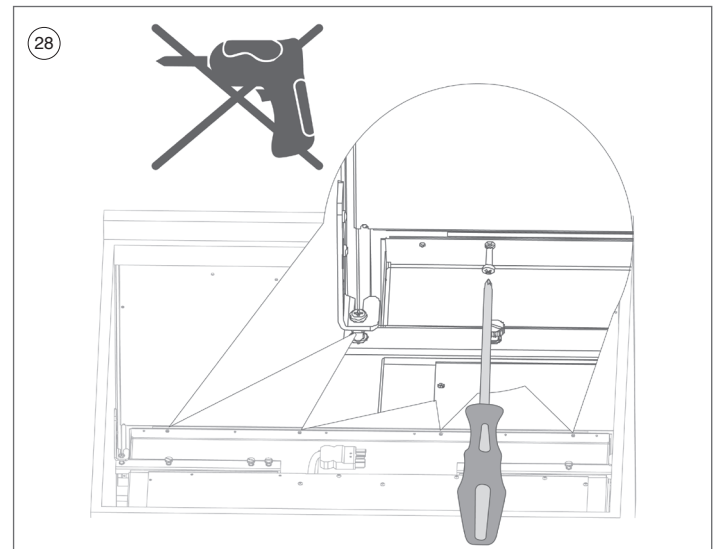
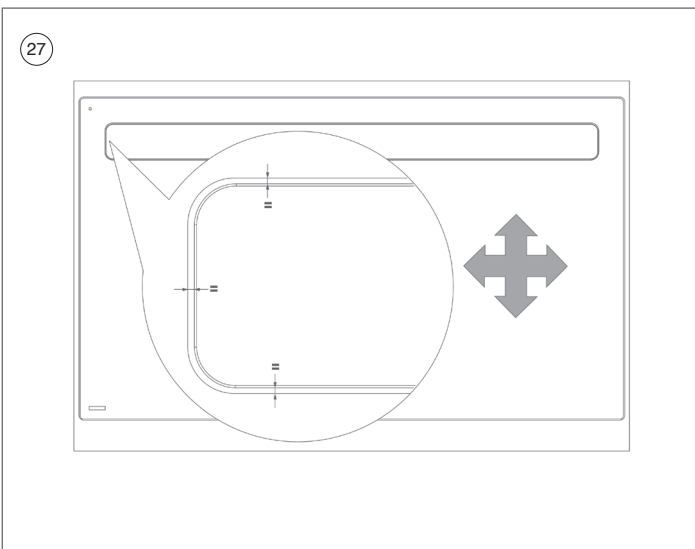
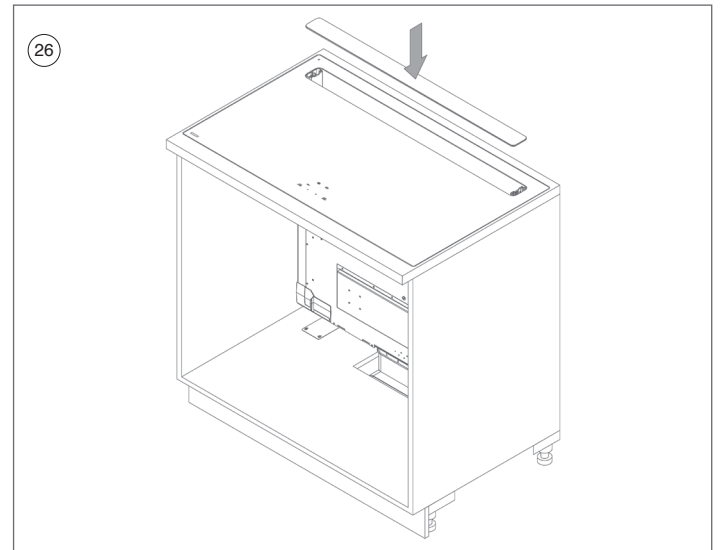
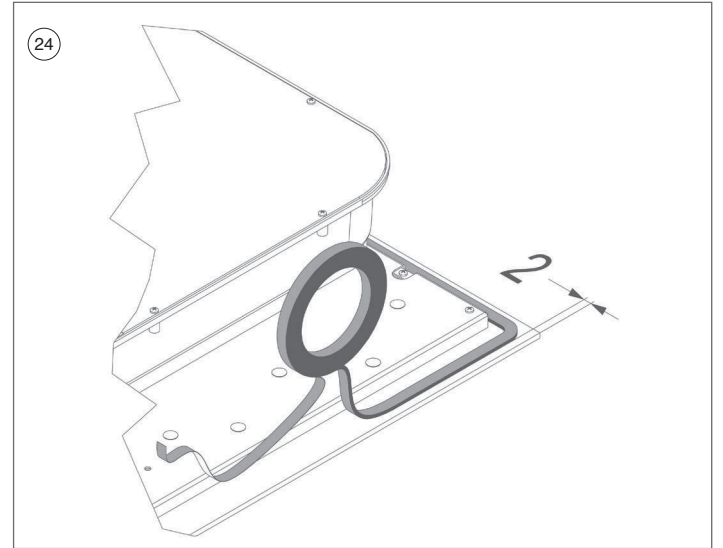
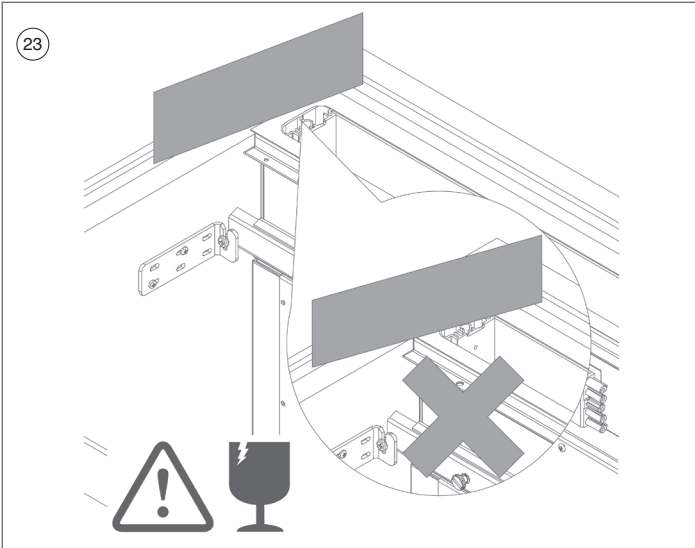

 **Advarsel:** Udfør følgende handlinger omhyggeligt for at undgå at beskadige glasset.

EN



 **Warning:** Carry out the following action carefully to avoid glass damage.





## NO

- 23  Utfør følgende forsiktig for å unngå skade av glassplaten. Sjekk høyden på hetten med et vater. Den må flukte med overflaten av benkeplaten, hvis den ikke skal monteres ned i benkeplaten.
- 24 Fest den vannrette tapen på undersiden av glasset til induksjonstoppen, 2 mm fra ytterkanten.
- 25  Advarsel: Ikke bruk fugemasse/tetningsmiddel mellom platetoppen og kjøkkenbenken, den vannrette stripsen sørger for tilstrekkelig tetning.
-  Advarsel: Ikke påfør lim mellom undersiden av koketoppen og benkeplaten.
- Plasser induksjonstoppen på hetten. Forsikre deg om at hjørnet på utsparringen i induksjonstoppens glass er på linje med sideprofilene på tårnet.
- 26 Plasser det øverste glasset med pinnene forsiktig i slissene i viften.
-  Advarsel: utfør handlingen over forsiktig for å unngå glasskade og riper.
- 27 **Montering på toppen av benkeplaten:** Juster plasseringen av induksjonstoppen slik at den kommer midt i det utskjærte området i benkeplaten.
- Montering ned i benkeplaten:** Juster induksjonstoppen slik at det er en jevn åpning mellom benkeplaten og toppen hele veien rundt. (punkt 18, 21)
- 28 Sett platetoppens posisjon fast på viften med de 4 boltene n° 1821247.
-  Advarsel: Skru kun fast disse boltene for hånd, ikke bruk motorisert skrutrekker.



## DK

- 23 Udfør forsigtigt følgende trin for at undgå beskadigelse af glasset. Kontroller dækslets højde med en nivellering. Den skal ligge sig langs overfladen af bordpladen, hvis den ikke skal monteres nede på bordpladen.
- 24 Fastgør det vandtætte tape på undersiden af glasset på induktionstoppen, 2 mm fra yderkanten.
- 25  Advarsel: Brug ikke fuger / tætning mellem kogetop og bænken. Den vandtætte strimmel giver tilstrækkelig tætning.
- Placer induktionsspidsen på hættten. Sørg for, at hjørnet af udsparringen på induktionsovglasset er på linje med tårnets sideprofiler.
- 26 Placez le verre supérieur.
-  Advarsel. Udfør forsigtigt trinnene for at undgå ridser og skader på glasset.
- 27 **Montering oven på bordpladen.** Justér induktionstoppets position, så det lander midt i det skårne område på bordpladen.
- Montering i bordpladen.** Justér induktionstoppen, så der er en jævn åbning mellem bordpladen og toppen hele vejen (punkt 18, 21).
- 28 Fastgør kogepladens position til hættten med 4 bolte nr. 906258..
-  Advarsel: Spænd kun boltene med hånden, brug ikke en skruetrækker..

## SE

- 23 Utför följande noggrant för att undvika att skada glaset. Kontrollera huvens höjd med ett vattenpass. Den ska spola med bänkskivans yta om den inte ska monteras infälld i bänkskivan.
- 24 Fäst den vattentäta teppen undersidan av glaset till induktionshällen, 2 mm från ytterkanten.
- 25  Varning: Använd inte fogmassa/tätning mellan spishällen och bänken. Den vattentäta remsan är tillräcklig för god tätning.
- Placera induktionshällen på huvan. Se till så att hörnet på induktionshällen är i linje med fläktornets sidoprofiler.
- 26 Placera försiktigt det övre glaset med stiftet i spåren i fläkten.
-  Varning: Utför de ovanstående stegen försiktigt för att undvika repor och skador på glaset.
- 27 **Montering på toppen av bänkskivan:** Justera induktionshällens läge så att den hamnar mitt i det utskuren området i bänkskivan.
- Montering i bänkskivan:** Justera induktionshällen så att det finns en jämn öppning mellan bänkskivan och hällen hela vägen. (punkterna 18, 21)
- 28 Fäst hällens position på fläkten med 4 bultar n° 906258.
-  Varning: Skruva endast fast dessa bultar för hand, använd inte en skruvdragare.

## EN

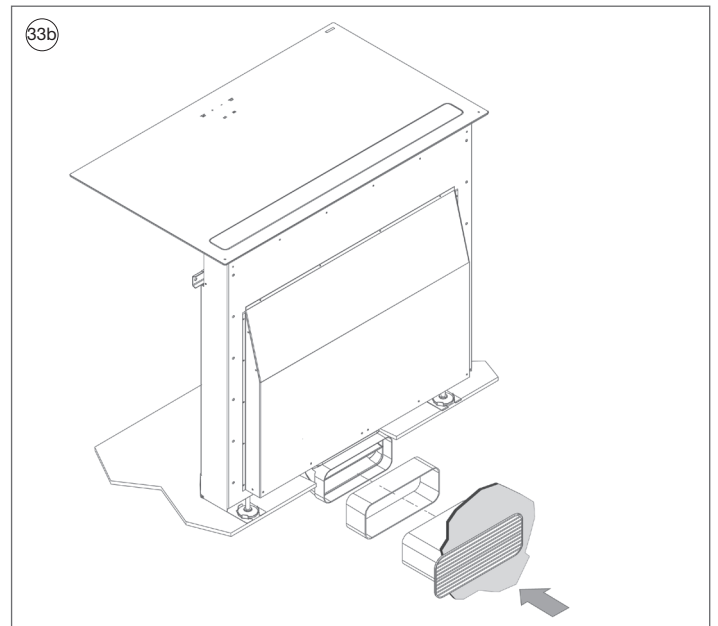
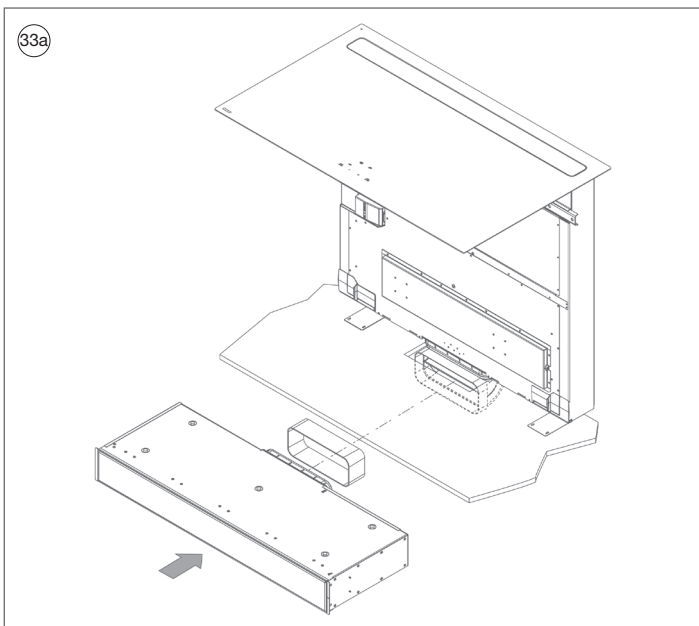
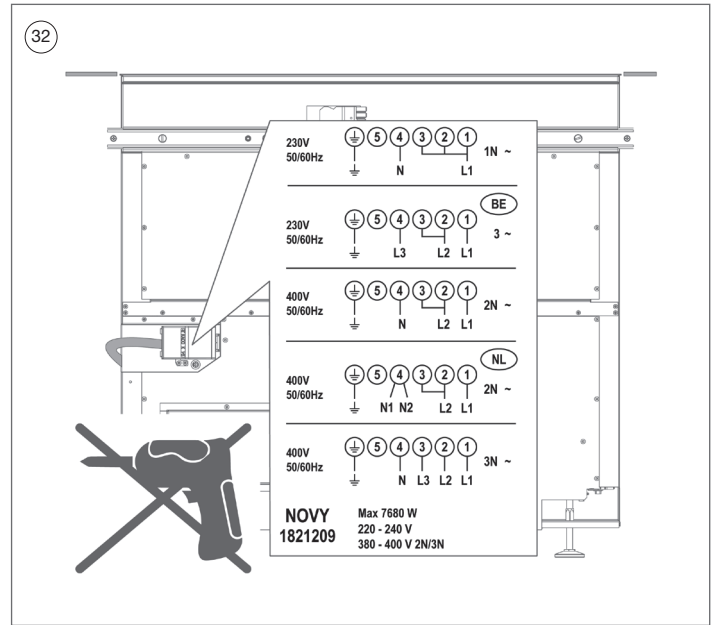
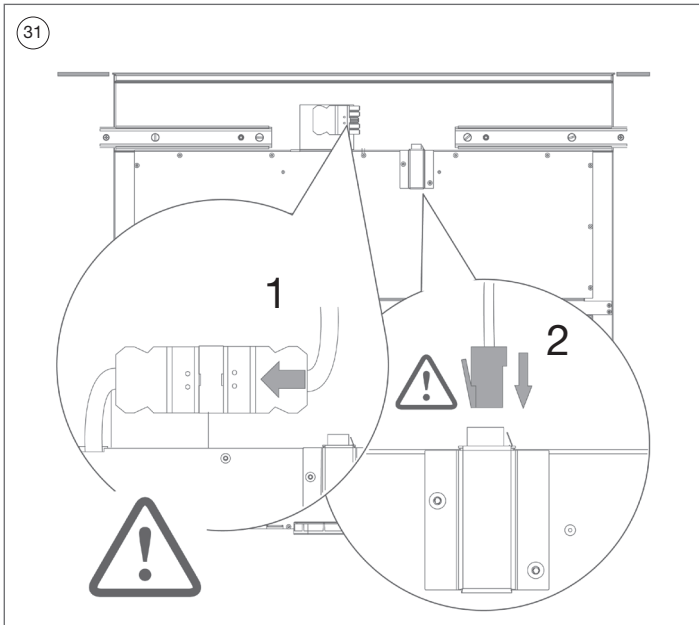
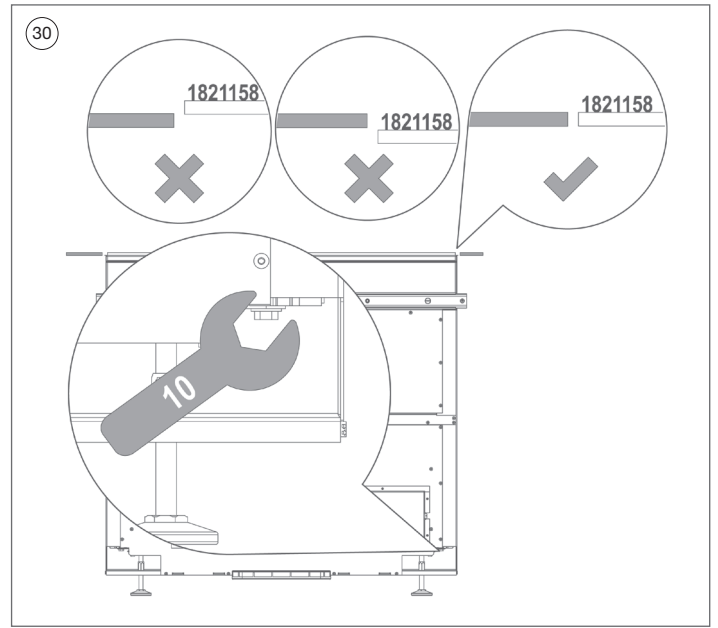
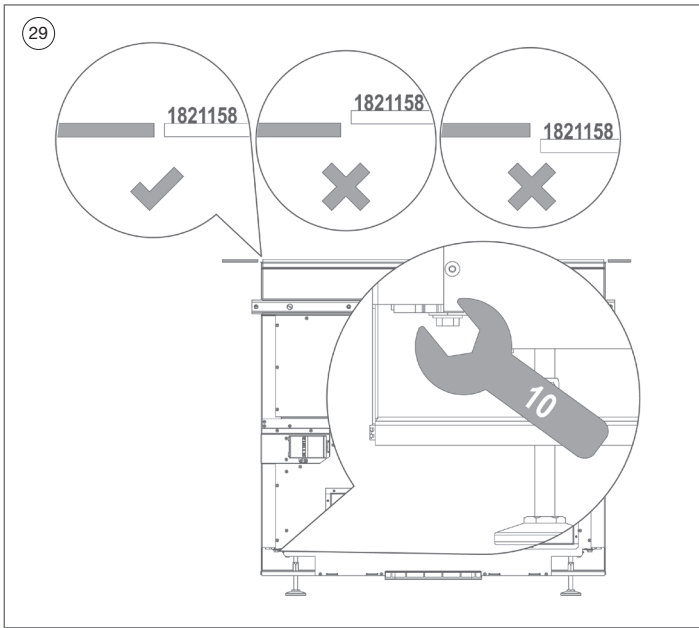

- 23 Check the height of the cooker hood with a ruler, it **MUST** be levelled with the worktop (surface) or milled edge (flushline).  
Adjust if necessary with the levelling feet.
- 24 Apply the waterproof tape on the bottom of the induction hob.
- 25  Warning: Do not apply sealant between the bottom side of the hob and the worktop.
- Place the induction hob on the hood. Make sure the edge of the cut-out in the induction hob glass is aligned with the side profiles of the tower.
- 26 Carefully place the upper glass with the pins in the cut-outs provided in the hood.
-  Warning: perform the above action carefully to prevent glass damage and scratches.
- 27 **Surface mounting:** Adjust the position of the induction hob until the spacing around the tower top glass and cut-out is even.
- Flushline mounting:** Adjust the position (front, back, left and right) of the cooker hood until the spacing around the tower top glass and cut-out is even. (STEP 18, 21)
- 28 Secure the position of the hob on the hood with the four screws n° 1821247.
-  Warning: Tighten these bolts only finger tight, do not use a hand-held screwdriver.





## NO

- 29 30 Juster om nødvendig tårnets høyde i forhold til platetoppens overflate.
- Skru til bolten bak vanntankene mot klokken med fastnøkkel 10 for å heve tårnet og med klokken for å senke det.
- 31 Koble den flate kabelen fra kokeplaten til viften. Koble strømtilførselen fra kokeplaten til viften.
- 32 Utfør den elektriske tilkoblingen i viftens tilkoblingsboks..
-  Advarsel: Trekk til disse boltene med fingrene. Ikke bruk verktøy.
- 33a **Alternativ resirkulasjon innbyggingsboks:** koble innbyggingsboksen på vifteutgangen, bruk ved behov de tilgjengelige hjelpestykkene.
- 33b **Alternativ uttrekk med veggutblåsningsgitter:** bruk de tilgjengelige hjelpestykkene for å muliggjøre tilkoblingen med kanalene som fører ut..



## DK

- 29 30 Juster om nødvendigt ventilatorstårnet til overfladen på kogepladen. Spænd bolten bag vandtanken mod uret med en skrueøgle 10 for at hæve ventilatårnet og med uret for at sænke det ned.
- 31 Tilslut det flade kabel fra toppen til ventilatoren. Tilslut strømforsyningen fra toppen til ventilatoren.
-  Advarsel. Sørg for at tilslutte i den rigtige position
- Tilslut stikket til kogepladens strømforsyning til emhætten
- 32 Lav den elektriske forbindelse i hættens koblingsboks.
-  Advarsel: Stram ikke disse bolte med værktøj. Brug dine fingre.
- 33a **Alternativ recirkulationsboks til udblæsning:** Tilslut den indbyggede boks til ventilatorudløbet ved hjælp af de tilgængelige hjælpepedele om nødvendigt.
- 33b **Alternativ ekstraktion med gitter:** Brug de tilgængelige hjælpesektioner til at aktivere forbindelse til kanaler, der fører ud.

## SE

- 29 30 Om nödvändigt, justera fläktornets höjd i förhållande till hällens yta.
- Dra åt bulten bakom vattentanken moturs med en skiftnyckel 10 för att höja fläktornet och medurs för att sänka det.
- 31 Anslut den platta kabeln från hällen till fläkten. Anslut strömförsörjningen från hällen till fläkten.
-  Se till att ansluta kontakten i rätt läge
- 32 Utför den elektriska anslutningen i fläktens kopplingsdosa.
-  Varning: Dra inte åt dessa bultar med verktyg. Använd fingrana.
- 33a **Alternativ recirkulation inbyggnadslåda:** Anslut den inbyggda lådan till fläktuttaget, använd vid behov de tillgängliga hjälpedelarna.
- 33b **Alternativ utsug med väggutsugsgaller:** Använd de tillgängligt hjälpedelarna för att möjliggöra anslutning till kanalerna som leder ut.

## EN

- 29 30 Adjust as necessary the height of the tower with respect to the top of the hob.
- Turn the bolt with a wrench 10 counter-clockwise to raise the tower and clockwise to lower it.
- 31 Connect first the hob cable connector to the hood.
-  Warning: Make sure to connect the connector in the correct direction.
- Connect then the hob power supply connector to the hood.
- 32 Connect the electrical connections in the hood connection box.
-  Warning: Tighten these bolts only finger tight, do not use a hand-held screwdriver.
- 33a **Recirculation built-in box option:** connect the in-built box to the hood outlet, if necessary, use optional fittings.
- 33b **Outlet with wall outlet grille option:** use optional fittings to make the connection with the duct work possible.

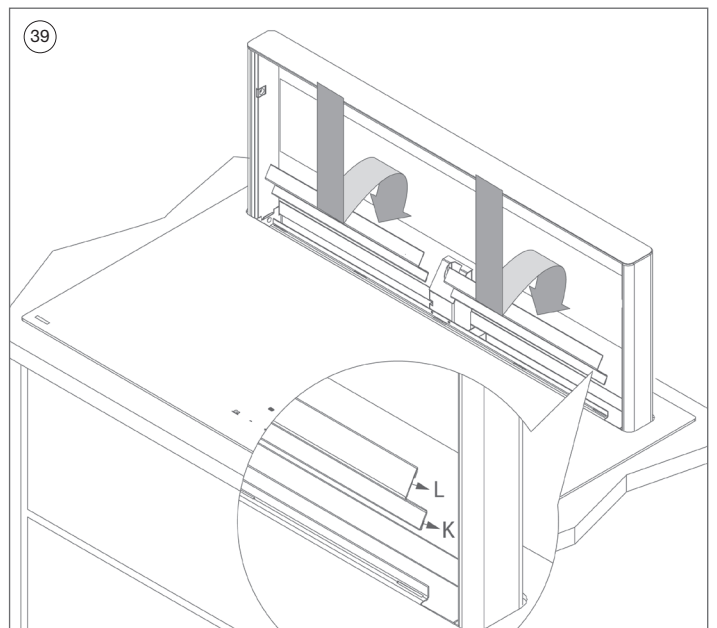
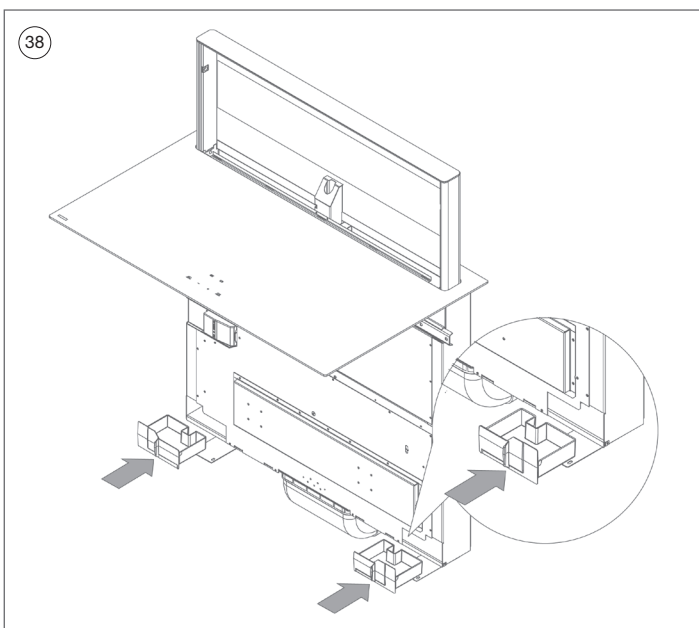
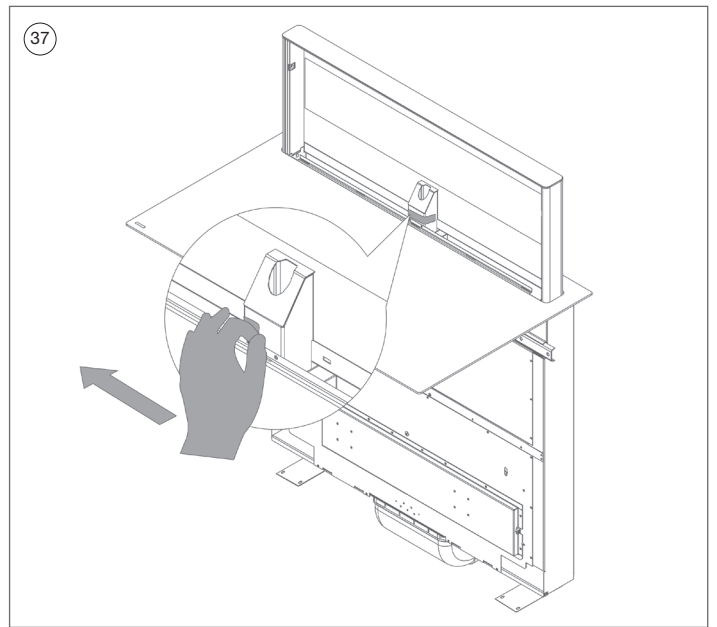
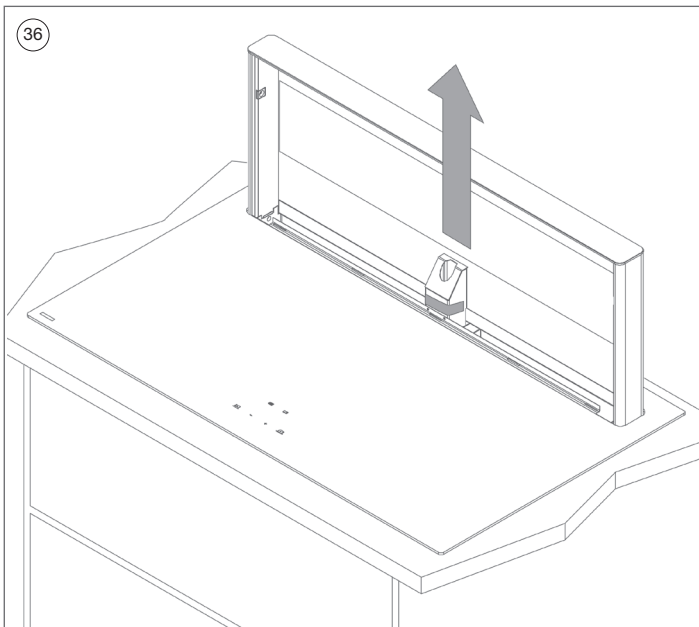
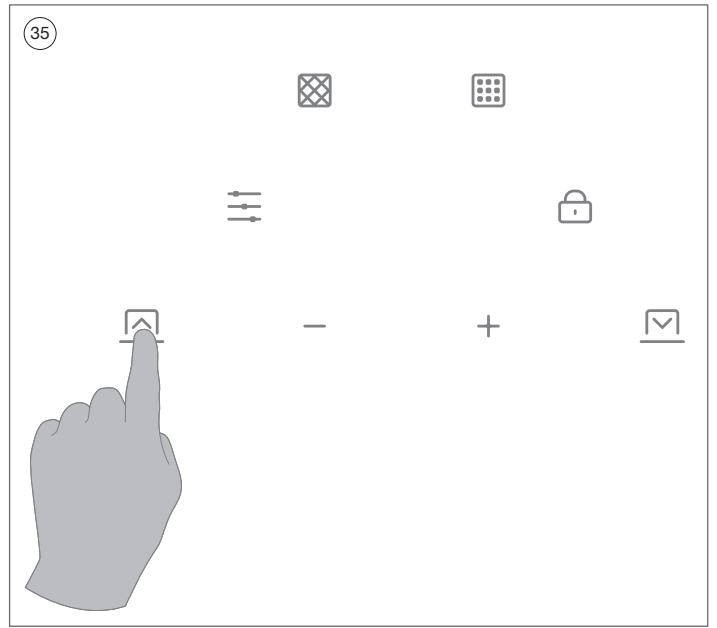
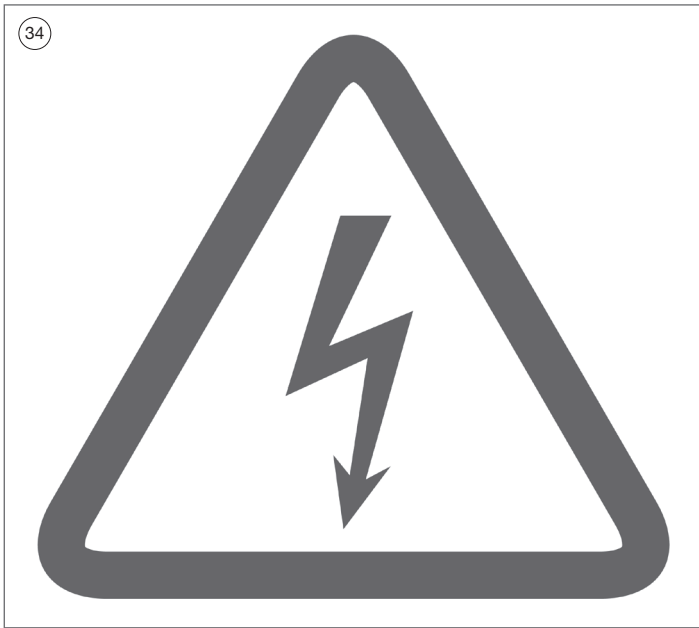



## NO

34 Koble til apparatets strømkurs.

35 Hold  knappen inntrykket i 3 sekunder.



Om de fire lysdiodene på kontrollpanelet blinker aktiveres tårnets sikkerhetssystem.

Du kan skru tårnet oppover manuelt med en flat skrutrekker

Ta forsiktig bort det øvre glasset fra tårnet og sett inn skrutrekkeren i sporet på spindelen i midten av tårnet.

Skru tårnet helt opp til sikkerhetsbryteren i steg 36 kommer til syne.

36 Tårnet beveger seg nå til den høyeste posisjonen (30 cm).

37 Fjern sikkerhetsklistermerket fra tårnet. De 4-led-lampene på betjeningspanelet blinker.

38 Skyv de nedre vanntankene inn i hetten 1821039

39 Plasser sikkerhetsoppsamleren 1821159 inn i hetten. Den korte siden skal peke fremover og plasseres mot senteret av tårnet.

## DK

34 Tilslut strøm

35 Tryk  knappen i 3 sekunder



Hvis de fire lysdioder på kontrolpanelet blinker direkte, aktiveres tårnets sikkerhedssystem.

Du kan skru tårnet manuelt opad med en flad skruetrækker.

Fjern forsigtigt det øverste glas fra tårnet, og sæt skruetrækkeren ind i rillen i spindelen i midten af tårnet.

Skru tårnet helt ud, indtil sikkerhedskontakten i trin 36 er synlig.

36 Fantårnet stiger nu til sin højeste position. (30cm)

37 Løsn sikkerhedsmærkatene fra ventilatorstårnet. De 4 lysdioder på kontrolpanelet blinker.

38 Indsæt de to øverste opsamlingsbeholdere nr. 1821039 ind i blæseren

39 Anbring sikkerhedsopsamleren 1821159 i hættten. Den korte side skal pege fremad og placeres mod midten af tårnet.

## SE

34 Anslut till ström

35 Tryck knappen  i 3 sekunder



Om de fyra lysdioderna på kontrollpanelen blinkar direkt aktiveras tornets säkerhetssystem.

Du kan skruva tornet manuellt uppåt med en platt skruvmejsel.

Ta försiktigt bort det övre glaslet från tornet och sätt in skruvmejseln i spåret i spindeln i mitten av tornet.

Skruva av tornet helt upp tills säkerhetsbrytaren i steg 36 syns.

36 Fläktornet kommer nu att resa sig till den högsta positionen.

37 Avlägsna säkerhetsklistermärket från fläktornet. De 4 LED-lamporna på kontrollpanelen blinkar.

38 För in de båda övre uppsamlingskärnen nr. 1821039 in i fläkten

39 Placera säkerhetsfångaren 1821159 i locket. Kortsidan ska peka framåt och placeras mot tornets mitt.

## EN

34 Switch the unit power supply circuit on.

35 Keep the knob  pressed for 3 seconds.



If the 4 LEDs on the control flash directly, the safety system of the tower is activated.

You can manually turn the tower up using a flat screwdriver.

Carefully remove the top glass from the tower and place the screwdriver in the provided recess of the spindle in the centre of the tower.

Now turn the tower fully up until the safety switch as in step 36 is visible.

36 The tower now moves to its highest position (30 cm).



37 Remove the safety sticker from the tower. The 4 LEDs on the controller flash.

38 Slide both lower collection trays into the hood with the short side (K) facing forward n° 1821039.

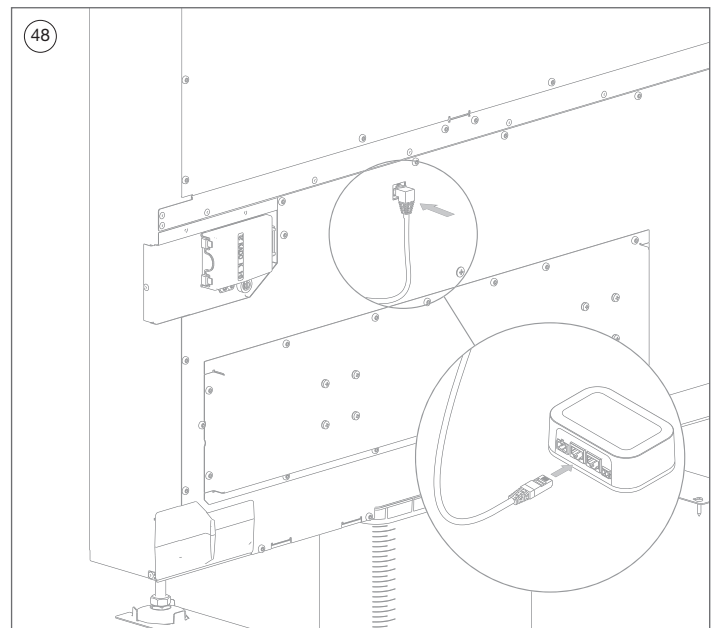
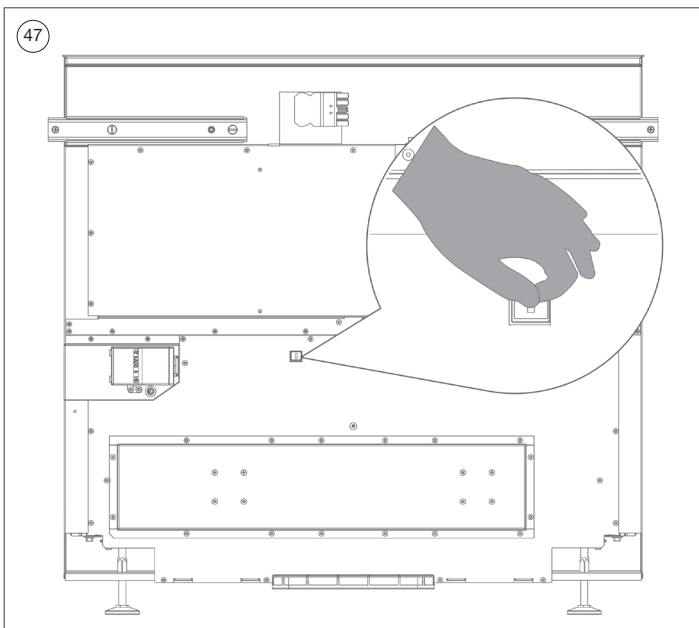
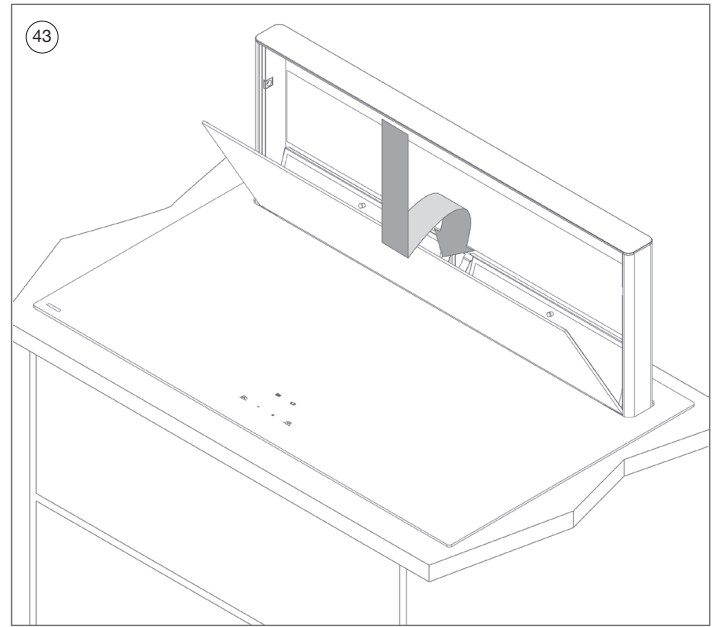
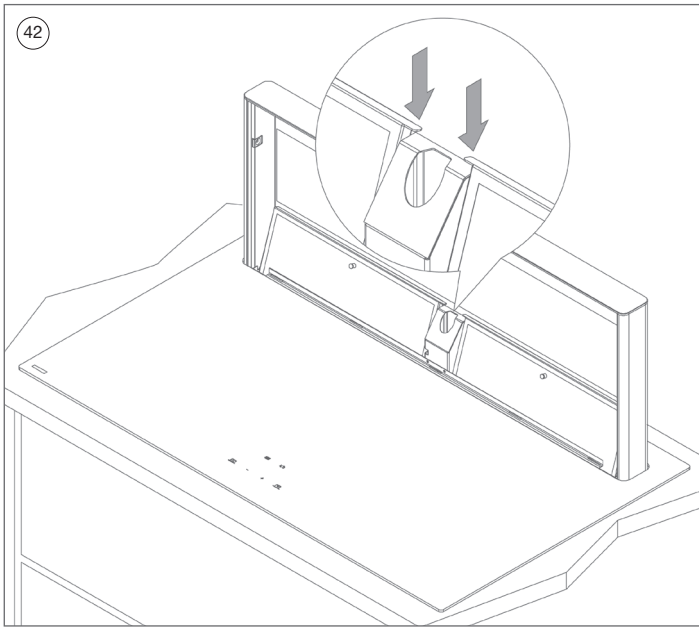
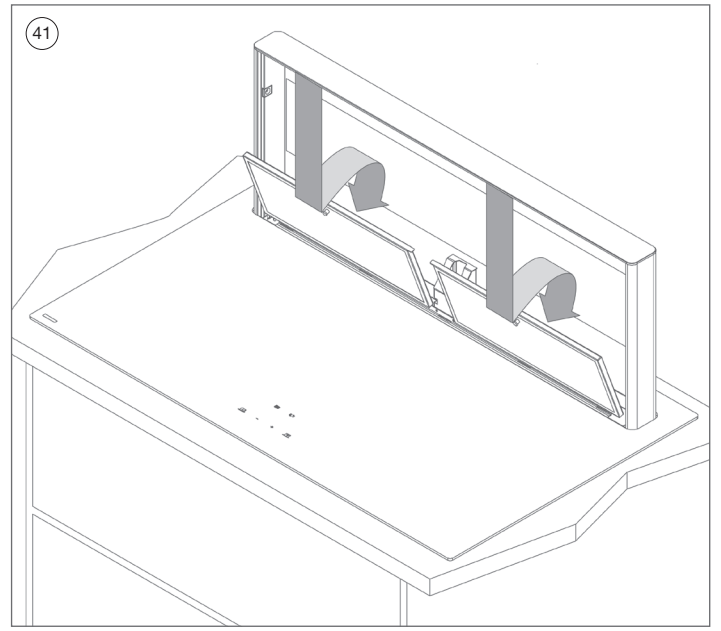
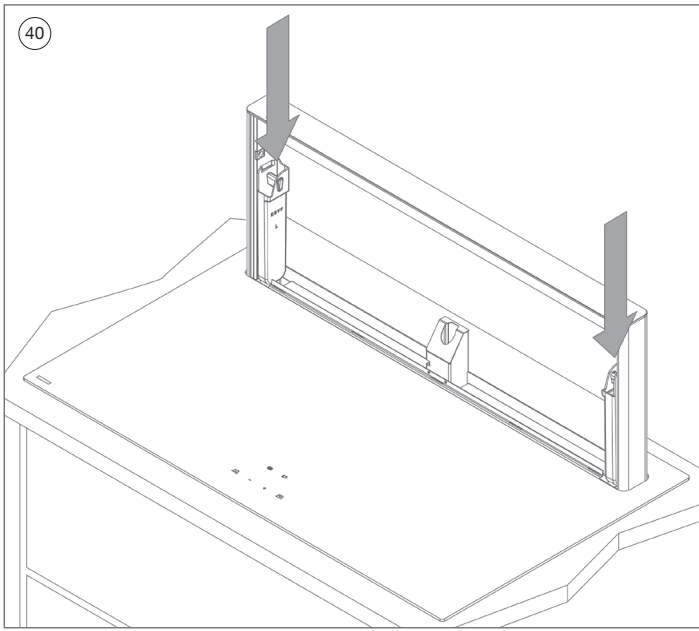

39 Place the collection security n° 1821159 in the hood. The short side should be facing forwards and positioned against the center of the tower.





## NO

- 40 Skyv begge de øverste oppsamlingsbeholderne n° 1821107 inn i viften.
- 41 Sett begge fettfiltrene i viften på fallsikringen.
- 42 Verifiser den korrekte plasseringen av fettfiltrene ved hjelp av posisjoneringsleppen.
- 43 Plasser det fremste glasset på viftens tårn. Posisjoner glassleppene i tårnets slisser og vipp glasset mot magnetene til glasset trekkes fast.
- 44 Trykk på  knappen for å reinitialisere tårnet tilbake.
- 45 Tårnet beveger seg nå til den lukkede posisjonen og er klart til bruk.
- 46 **Resirkulasjon:** Utstyret står i resirkulasjonsmodus som standard fra fabrikk.  
For å programmere enheten til avtrekksmodus: ut må man holde inne [+] og [-] og  i 3 sekunder. LED-indikatoren ved siden av  vil blinke 3 ganger for å bekrefte innstillingen. Gjør denne innstillingen på nytt for å skifte til resirkulasjonsmodus. Ledindikatoren vil blinke i tre sekunder.
- 47 **Tilleggstutstyr: Innstallering av I/O-modulen 990036.** Åpne forseglingsplaten i framkant av kontakten.
- 48 Plugg kabelen til I/O-modulen inn i kontakten. (Se manual 990036 for I/O-modulen)



## DK

- 40 Indsæt begge opsamlingsbeholdere nr. 1821107 i blæseren.
- 41 Placer begge fedtfilter på faldbeskyttelsen.
- 42 Fastgør den rigtige placering af fedtfiltrene med positions-læben.
- 43 Placer det forreste glas på ventilatorstårnet. Placer glasset i tårnets rille, og drej glasset mod magneterne, indtil glasset er strammet.
- 44 Tryk på knappen  for at starte fantårnet igen.
- 45 Ventilatorstårnet flytter sig nu til den lukkede position, og det er klar til brug.
- 46 **Recirkulation.** Udstyret er som standard i recirkulationsfunktion.  
For at programmere enheden til udstødnings-tilstand skal du holde (+) og (-) nede og  i 3 sekunder. LED'en ved siden af  blinker tre gange for at bekræfte indstillingen. Foretag denne indstilling igen for at skifte til gendannelses-tilstand. LED-indikatoren blinker i tre sekunder.
- 47 Alternativ: Installation av I / O-modul 990036  
Åbn tætningspladen foran på kontakten.
- 48 Tilslut I / O-modulets forbindelseskabel til stikket. (Se manual 990 036 I / O-modul)

## SE

- 40 För in de båda övre uppsamlingskärlen nr. 1821107 in i flåkten.
- 41 Placera de båda fettfiltren på fallskyddsmekanismen
- 42 Säkerställ den korrekta positionen för fettfiltren med positionsläppen.
- 43 Placera det främre glaset på fläkttornet. Placera glaset i tornens fåror och vänd glaset mot magneterna tills glaset dras fast.
- 44 Tryck på knappen  för att initiera fläkttornet igen.
- 45 Fläkttornet kommer nu att flytta sig till den stängda positionen och den är redo att användas
- 46 **Återcirkulation.** Utrustningen är i recirkulationsläge som standard.  
För att programmera enheten till avgasläget, håll ned (+) och (-) och  i 3 sekunder. Lysdioden bredvid  blinkar tre gånger för att bekräfta inställningen. Gör denna inställning igen för att växla till återvinningsläge. LED-indikatorn blinkar i tre sekunder.
- 47 **Alternativ:** Installation av I / O-modul 990036  
Öppna forseglingsplattan i kontaktens framsida.
- 48 Anslut I / O-modulens kabel till kontakten. (Se manual 990034 för I / O-modul)

## EN

- 40 Slide both upper collection trays n° 1821107 into the hood.
- 41 Place both grease filters in the hood on the fall protection.
- 42 Verify the correct placement of the grease filters using the positioning tab.
- 43 Place the front glass on the hood tower.  
Position the tabs of the glass in the cut-out in the tower and tilt the glass toward the magnets until the glass snaps into place.
- 44 Press the knob  to re-initialise the tower.
- 45 The tower now moves to the closed position.
- 46 **Recirculation:** Device is set in recirculation mode by default.  
**Duct out:** set device in duct out mode by pressing the key combination “+” and “-” and  during 3 seconds. The led next to  will blink 3x to acknowledge the setting.  
Repeat these actions for recirculation mode, the led will be on for 3 seconds.
- 47 **OPTIONAL:** Installation I/O module n° 990036  
Remove the cover from the connection connector.
- 48 Plug in the I/O module connection cable into the connector. (See manual 990036 I/O module)

Novy nv förbehåller sig rätten att ändra specifikationen och priserna på sina produkter utan ytterligare meddelande  
NOVY forbeholder sig retten til at ændre design og prisfastsættelse af dets produkter til enhver tid uden yderligere varsel.  
NOVY forbeholder seg retten til å ændre design og priser på sine produkter uten forutgående varsel.  
Novy ny reserves the right at any time, and without reservation, to change the structur and the prices of its products.

**NOVY**

**NOVY nv**

Noordlaan 6  
B - 8520 KURNE  
Tel. 056/36.51.00  
Fax 056/35.32.51

E-mail: [novy@novy.be](mailto:novy@novy.be)  
<http://www.novy.be>

France: Tél: 0320.940662  
Deutschland und Österreich: Tel: +49 (0)511.54.20.771  
Nederland: Tel.: +31 (0)88-0119110  
United Kingdom: +44 (0)207 866 2493  
España: Tel.: +34 938 700 895  
Italia: Tel.: +39 039.20.57.501