

Brugsvejledning
Bruksanvisning
Bruksanvisning

Info

Denne veilederen er redigert 6.12.24 av Rørshetta.

Endringer:

Fjernet språk utenom dansk, svensk og norsk.

INDHOLD

DK

RÅD OG ANVISNINGER	61
APPARATBESKRIVELSE	64
INSTALLATION.....	66
BRUG	76
VEDLIGEHOLDELSE	78

INNEHÅLL

SE

REKOMMENDATIONER OCH TIPS	80
EGENSKAPER.....	83
INSTALLATION.....	85
ANVÄNDING	95
UNDERHÅLL.....	97

INNHOLD

NO

ANBEFALINGER OG FORSLAG	99
EGENSKAPER.....	102
INSTALLASJON.....	104
BRUK	114
VEDLIKEHOLD	116

RÅD OG ANVISNINGER

△ Brugsanvisningerne refererer til forskellige modeller af dette apparat. De vil derfor indeholde beskrivelser af visse karakteristika, som ikke vedrører det konkrete apparat.

INSTALLATION

- Producenten kan ikke gøres ansvarlig for eventuelle skader, som skyldes forkert installation eller brug.
- Der skal mindst være en afstand på 650 mm mellem komfuret og emhætten (enkelte modeller kan installeres i en lavere højde; se afsnittet vedrørende arbejdsmål og installation).
- Kontrollér, at netspændingen svarer til angivelserne på skiltet inden i emhætten.
- For apparater i klasse I: Kontrollér, at husstandens strømforsyning har en passende jordforbindelse.

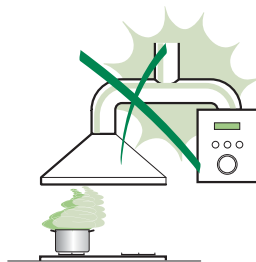

Slut emhætten til røgaftrækket ved hjælp af et rør med en diameter på min. 120 mm. Rørforbindelsens gennemgang skal være så kort som mulig.

- Emhætten må ikke forbindes med røgaftrækket til udledning af røggas fra forbrændingsprocessen (eksempelvis kedler, pejse osv.).
- Hvis emhætten benyttes sammen med apparater, som ikke er elektriske (eksempelvis gasdrevne apparater), skal der sikres en tilstrækkelig udluftning i lokalet for at hindre tilbagestrømning af den udledte gas. Køkkenet skal have en åbning med direkte forbindelse til de udendørs omgivelser for at sikre tilførsel af ren luft. Når emhætten benyttes sammen med apparater, som ikke er elektriske, må det negative tryk i lokalet ikke overskride 0,04 mbar for at undgå, at emhætten suger røgen tilbage til lokalet.
- Hvis forsyningskablet til apparatet er beskadiget, skal det udskiftes af producenten eller det tekniske servicecenter for at undgå fare.

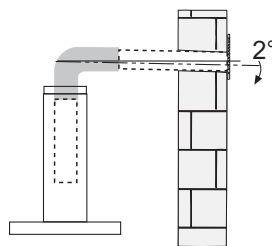

- Hvis der i gaskomfurets installationsvejledning er angivet en større afstand end den ovenstående, skal der tages højde for dette. Overhold alle lovbestemmelser vedrørende luftudledning.
- Brug kun skruer og beslag, som er egnede til emhætten.
Bemærk: Manglende installation af skruerne eller beslagene i overensstemmelse med disse instruktioner kan medføre risiko for elektrisk stød.
- Forbind emhætten til elforsyningsnettet ved hjælp af en topolet afbryder med en afstand mellem kontakterne på mindst 3 mm.
- Denne emhætte kan anvendes sammen med et gaskomfur med følgende karakteristika:
 - Maks. effekt 12,4 kW
 - 5 gasblus som vist i figuren

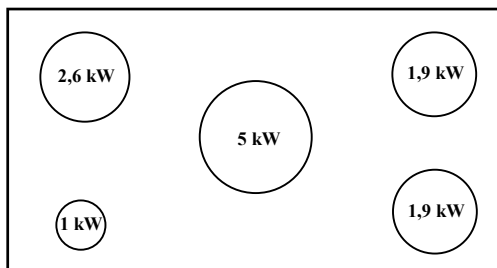

ANVENDELSE

- Emhætten er udelukkende projekteret til husholdningsbrug for at fjerne mados.
- Brug aldrig emhætten til andre formål end de, hvortil den er projekteret.
- Sørg for, at der aldrig er høje flammer under emhætten, når den er tændt.
- Regulér flammens intensitet, så den udelukkende rettes mod grydens/pandens bund. Sørg for, at den ikke kommer omkring siderne.
- Hold hele tiden øje med friturestegerne, mens de er i brug. Der er fare for, at der går ild i den hede olie.
- Flambér ikke under emhætten. Der er risiko for brand.
- Dette apparat må ikke anvendes af børn under 8 år, af personer med psykiske, fysiske og sansemæssige handicaps eller af personer med manglende erfaring eller kendskab, medmindre de overvåges og instrueres vedrørende sikker brug af apparatet og de farer, der er forbundet hermed. Sørg for, at børn ikke har mulighed for at lege med apparatet. Den rengøring og vedligeholdelse, som skal udføres af brugeren, må ikke udføres af børn, medmindre de er under opsyn.



- **ADVARSEL:** De tilgængelige dele kan blive meget varme i forbindelse med brug af kogeplader, komfurer og andre madlavningsapparater.

VEDLIGEHOLDELSE

- Sluk apparatet eller kobl det fra elforsyningsnettet inden enhver form for rengøring eller vedligeholdelse.
- Rengør og/eller udskift filtrene efter den angivne periode (brandfare).
- Fedtfilterne skal rengøres hver 2. måned eller hyppigere i tilfælde af meget intensiv brug. De kan vaskes i opvaskemaskine.
- Det aktive kulfilter kan ikke afvaskes eller genbruges. Det skal udskiftes ca. hver 4. måned eller hyppigere i tilfælde af meget intensiv brug.
- Rengør emhætten ved hjælp af en fugtig klud og flydende skånsomt rengøringsmiddel.



Symbolet  på apparatet eller på pakningen betyder, at apparatet ikke skal betragtes som almindeligt husholdningsaffald. Det skal derimod indleveres på et opsamlingscenter, der tager sig af genanvendelse af elektrisk og elektronisk udstyr. Ved at sørge for, at dette apparat bortskaffes korrekt, bidrager du til at forebygge alvorlige følger for miljøet og menneskers helbred; disse kan derimod opstå, hvis dette apparat bortskaffes forkert. Ret venligst henvendelse til kommunen, den lokale affaldsbortskaffelsesordning eller den forretning, hvor du har købt apparatet, for udførlige oplysninger om genanvendelse af dette apparat.

APPARATBESKRIVELSE

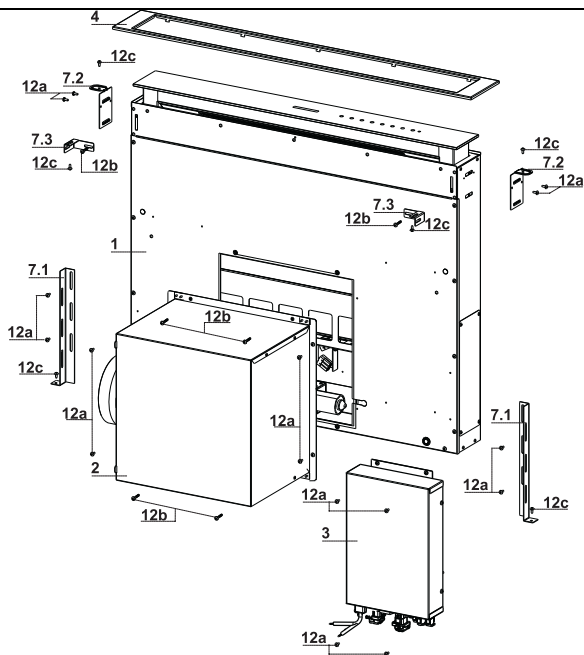

Komponenter

Ref.	Stk.	Produktets komponenter
1	1	Emhættens hoveddel inkl.: betjeningsanordninger, lys, filtre
2	1	Motorsamling
3	1	Elektrisk enhed
4	1	Frontramme
Ref.	Stk.	Installationsdele
7.1	2	Beslag til fastgørelse til bagstykket
7.2	2	Beslag til fastgørelse til pladen
7.3	2	Sidebeslag
12a	16	Skruer 3,5 x 9,5
12b	6	Skruer M4 x 8
12c	6	Skruer 4 x 15
Stk.	Dokumentation	
1	Brugerhåndbog	

Dimensioner

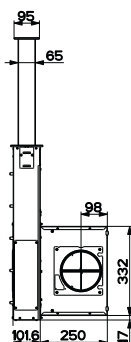
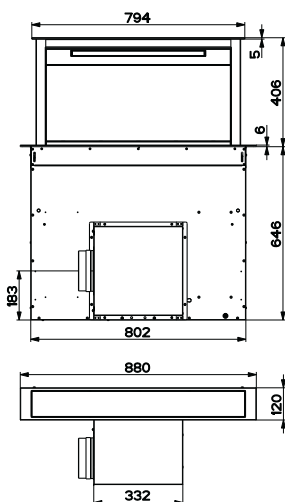
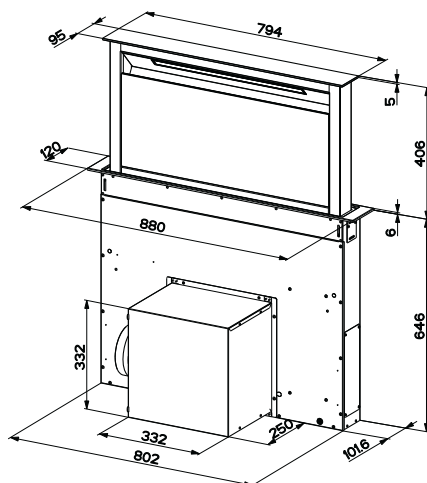

INSTALLATION

Denne emhætte er beregnet til at blive installeret inde i køkkenelementet i følgende versioner:

- **Versjon med udsugning:** Ekstern udledning.
- **Filtrerende versjon:** Intern gencirkulering.

Installationssekvens

- **Boring af plade og montering af emhætte**
- **Forbindelser**
- **Funktionstjek**
- **Bortskaffelse af emballage**

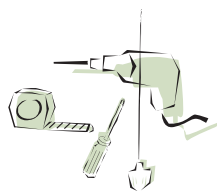

Boring af støtteplade

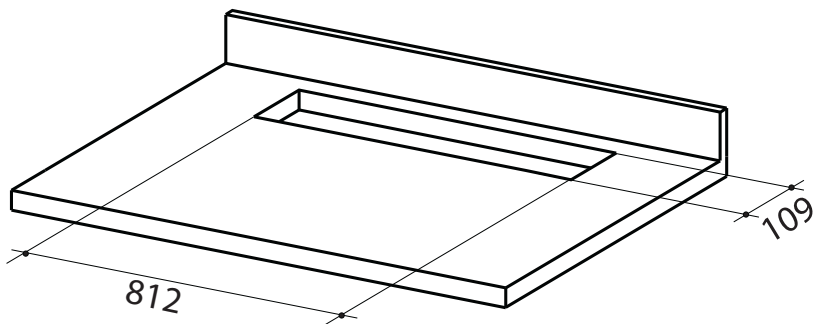

VIGTIGT

Der skal mindst være en afstand på **3-5 cm** mellem kogepladens hul og emhættens hul afhængigt af bordpladematerialets modstandsdygtighed.

Indsættelse nedefra af emhættens hoveddel i pladen

- Emhætten er beregnet til, at motorsamlingen monteres fortil.

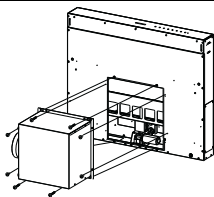

- Hvis køkkenelementet er indrettet anderledes, og der er behov for at montere motorsamlingen på bagsiden, skal dækslet, der sidder på bagsiden af emhættens hoveddel, tages af og genmonteres fortil. Anbring også kablet med kabelgennemføring til tilslutning af motoren ved at anvende langhullet på hver side (A). Motorsamlingen skal fastgøres til emhættens hoveddel, inden der gås videre (se afsnittet Fastgørelse af motorsamling).

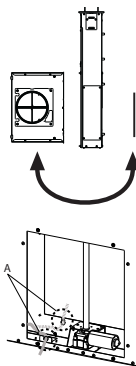

- Indsæt emhættens hoveddel nedefra i støttepladen, der forinden er blevet boret.
- Løft emhættens hoveddel ved hjælp af støtter, indtil forsiden stikker ud af pladen.

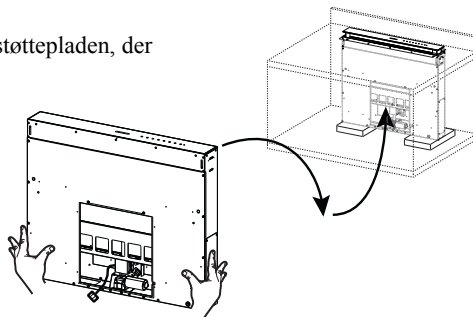

- Indsæt beslagene 7.2 i langhullerne, og fastgør dem med de medfølgende skruer 12a som vist på figuren.
- Placér emhættens hoveddel i midten i forhold til kogepladens langhul.

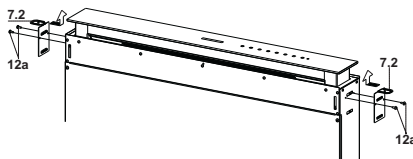

- Fastgør emhættens hoveddel til pladen med de to medfølgende skruer 12c, og fjern støtterne.

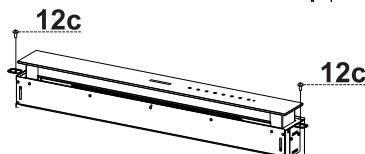

Advarsel:

Anvend en lille smule silikone for at lime beslagene 7.2 til kogepladen, hvis det ikke er muligt at fastspænde skruerne 12c på grund af kogepladens materiale. Lad det tørre, inden der fortsættes med installationen.

Indsættelse oppefra af emhættens hoveddel i pladen

- Indsæt beslagene 7.2 i langhullerne, og fastgør dem med de medfølgende skruer 12a som vist på figuren.

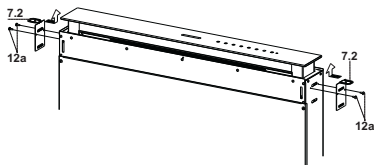

- Emhætten er beregnet til, at motorsamlingen monteres fortil.

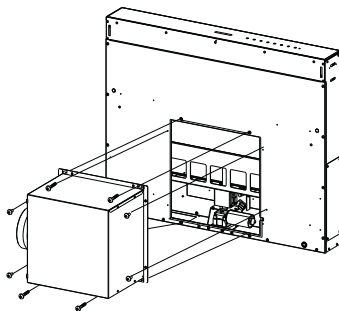

- Hvis køkelementet er indrettet anderledes, og der er behov for at montere motorsamlingen på bagsiden, skal dækslet, der sidder på bagsiden af emhættens hoveddel, tages af og genmonteres fortil. Anbring også kablet med kabelgennemføring til tilslutning af motoren ved at anvende langhullet på hver side (A).

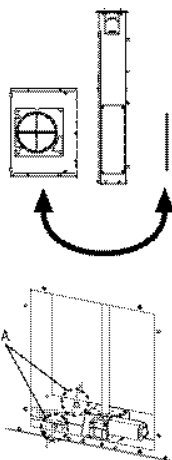

- Indsæt emhættens hoveddel i kogepladen, der forinden er blevet boret.
- Placér emhættens hoveddel i midten i forhold til kogepladens langhul.
- Fastgør emhættens hoveddel med de to medfølgende skruer 12c.

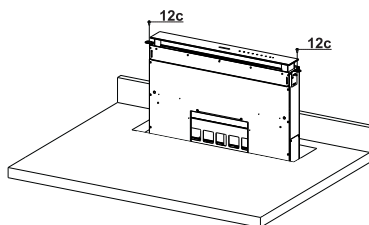

Advarsel:

Anvend en lille smule silikone for at lime beslagene 7.2 til kogepladen, hvis det ikke er muligt at fastspænde skruerne 12c på grund af kogepladens materiale. Lad det tørre, inden der fortsættes med installationen.

Fastgørelse af nederste beslag

- Fastgør beslagene **7.1** fortil på emhættens hoveddel med de medfølgende skruer **12a**.
- Foretag justeringer, før beslagene fastspændes helt, så beslagene kan hvile på pladens nederste del. Undgå, at de øverste beslag **7.2** bliver bøjet som vist på figuren.

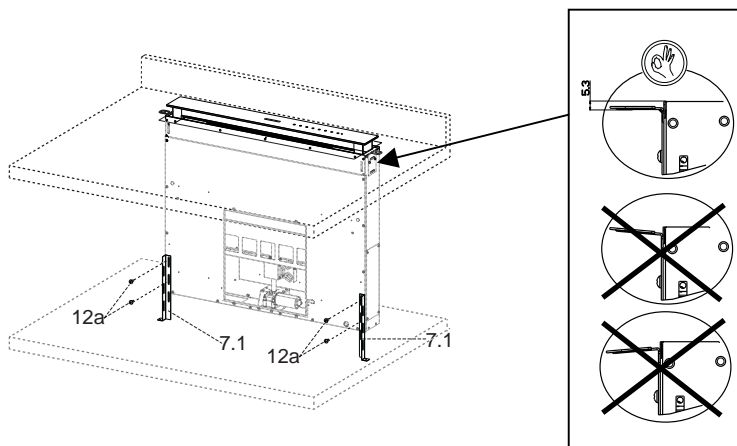

- Niveller emhættens hoveddel lodret med et vaterpas, og fastgør hoveddelen med de to medfølgende skruer **12c** til den nederste plade.

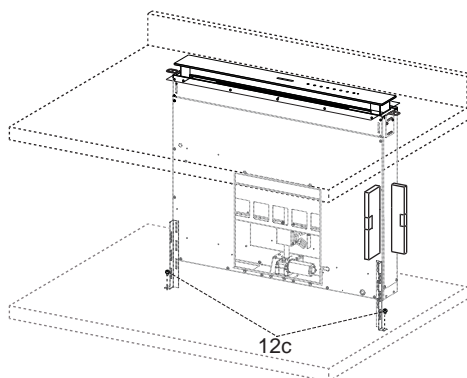

- Fastgør endegyldigt skruerne **12a**.

Fastgørelse af vinkelbeslag

- Fastgør beslagene **7.3** til emhættens hoveddel med de medfølgende skruer **12b** uden at stramme dem.
- Fastskru den anden side af beslagene **7.3** med de medfølgende skruer **12c** enten på køkken-elementets sidevægge eller på kogepladens nederste del.

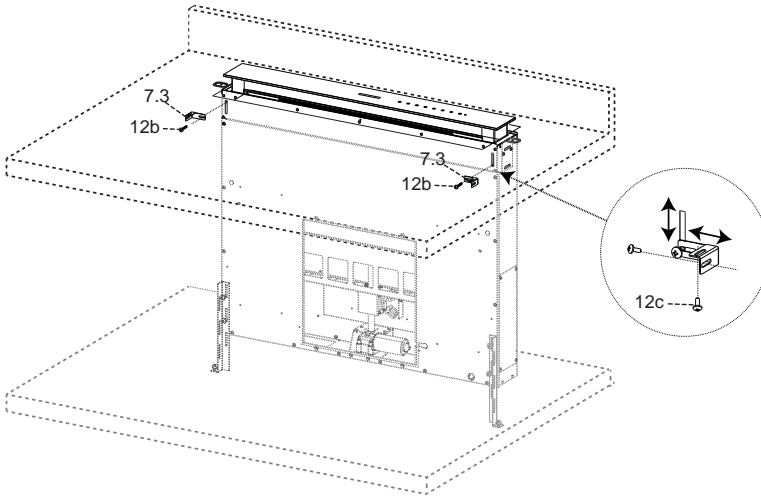

- Fastgør endegyldigt skruerne **12c** og **12b**.

Fastgørelse af motorsamling

- Installationen af motorsamlingen (**1**) fortil eller bagtil besluttes på baggrund af køkkenelementets indretning. Sørg for, at dækslet er i korrekt position.

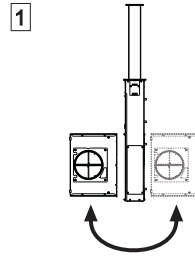

- Ud fra hvor udtagshullet for luften er placeret på køkkenelementet, er det efterfølgende muligt at dreje motorsamlingen 90° ad gangen, så luftudstrømningen muliggøres på alle fire sider ud for køkkenelementets side (**2**).

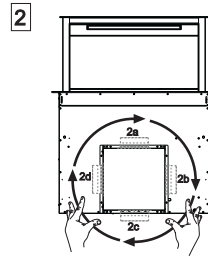

- Forbind konnektoren fra emhættens hoveddel til motorsamlingens konnektor.

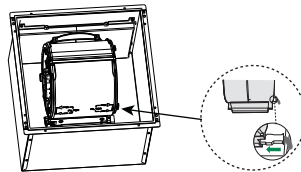

- Fastgør efterfølgende motorsamlingen til emhættens hoveddel med de medfølgende skruer **12a** og **12b** som vist på figuren.

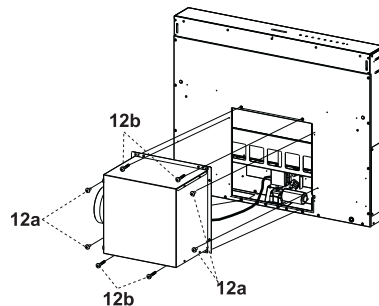

Fastgørelse af elektrisk enhed

- Forbind elkablerne, som kommer ud nederst til højre fra emhættens hoveddel, til konnektorerne på den elektriske enhed.
- Hver konnektor på kablerne har en tilsvarende på den elektriske enhed. Sørg derfor for at forbinde dem korrekt.

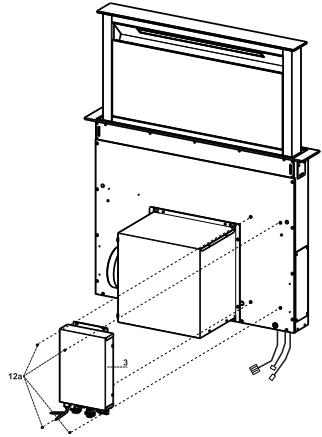

- Fastgør den elektriske enhed til emhættens hoveddel med de medfølgende skruer **12a**.
- Placeringen, der er vist på figuren udgør kun én mulighed. Alt efter behov kan enheden også monteres på venstre side af emhættens hoveddel eller ligefrem placeres frit på køkkenelementet, såfremt der ikke er nogen funktionsmæssige eller sikkerhedsmæssige hindringer.

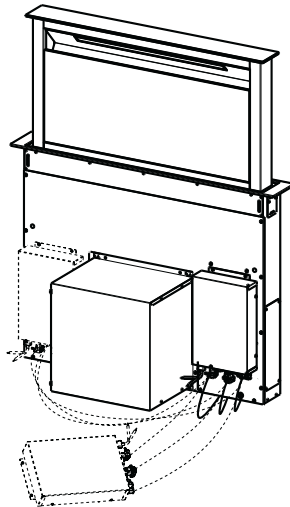

⚠ Advarsel: Lad ikke forbindelseskassen være i kontakt med gulvet, når apparatet installeres.

Tilslutninger

AFSKÆRMET UDGAVE LUFTAFTRÆKSYSTEM

Når den afskærmede version installeres, skal emhætten tilsluttes skorstenen ved hjælp af enten et flex- eller et stift rør \varnothing 150 eller 120 mm. Det beslutter installatøren

- For at installere en \varnothing 120 mm tilslutning til luftaftræk skal reduktionsflangen **9** sættes på emhættens udtræk.
- Fastgør røret på plads ved hjælp af tilstrækkeligt med rørholdere (ikke medleveret).
- Fjern alle aktive kulfiltre.

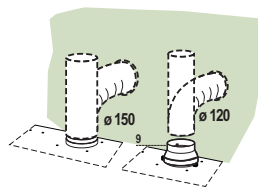

LUFTUDSTRØMNING I FILTERENDE VERSION

- Forbind sidestykket til udtagshullet for luften med et rør eller en slange med \varnothing 120 eller 150 mm.
- Ved forbindelse med rør/slange med \varnothing 120 mm skal passtykket **9** sættes på udtaget på emhættens hoveddel.
- Fastgør røret/slangen med passende rørbånd. Det nødvendige materiale følger ikke med.
- Fastgør retningsristen **8** på udtaget ved hjælp af de to medfølgende skruer **12e** (2,9 x 9,5).
- Kontrollér, at lugtfilterne med aktivt kul er til stede (se afsnittet Vedligeholdelse af filtre med aktivt kul).

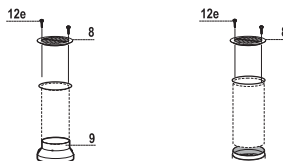

TILSLUTNING TIL STRØMFORSYNING

- Tilslut emhætten til elnettet, idet der indsættes en topolet afbryder med en kontaktafstand på mindst 3 mm.

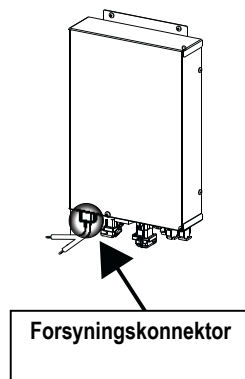

Montering fortil

- Løft emhættens bevægelige hoveddel (se afsnittet Brug) et par centimeter.
- Forhindr den i at bevæge sig, hvis den løfter sig, ved at presse den bevægelige hoveddel nedad.

Advarsel: Forhindr aldrig den glidende låge i at åbne eller lukke undtagen ved montering af rammen.

- Fjern skumbeskyttelsesdelene fra glassets hjørner.
 - Tag fat i frontrammen, og indsæt den oppefra. Sørg for, at fligene indsættes i langhullerne på emhætten, og lad rammen glide mod venstre.
- Advarsel:** Alle fligene skal være indsat.

- Bank på frontrammen fra højre mod venstre ved hjælp af et værktøj (hammer) helt ind til stoppet. For ikke at ødelægge emhætten kan et materiale (et stykke træ, der passer i mål) lægges mellem hammeren og frontrammen.

- Se afsnittet Brug for at bringe den bevægelige hoveddel i standardposition.

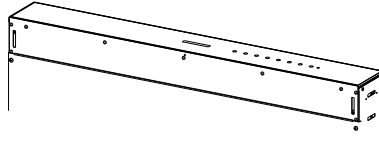

Advarsel:
Håndteres
forsigtigt.

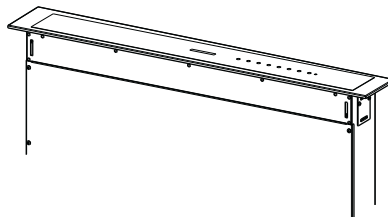
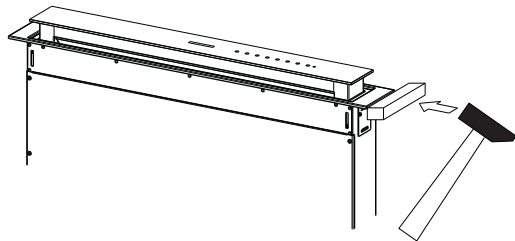
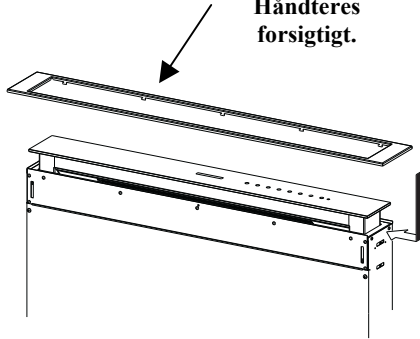

Panel til omkredsudsugning

- Åbn emhættens låge (se afsnittet Brug).
- Fjern de to stykker tape, som udelukkende bruges til at sikre panelet under transporten.

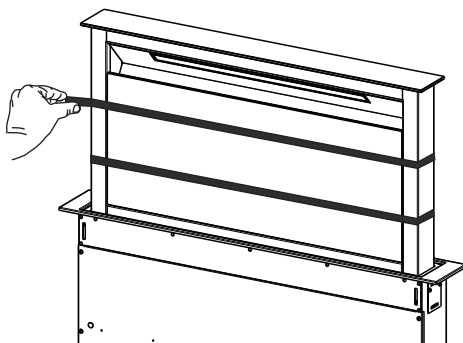

BRUG

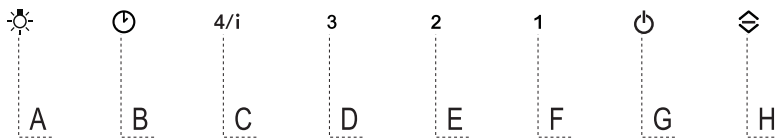

Betjeningspanel

Tast	Funktion	Tast med kontrollampe
A	Tasten fungerer kun ved åben låge.	
	Hurtigt tryk = tænder/slukker lysene med maksimal styrke.	
	Trykket nede i 2 sekunder = tænder/slukker den dæmpede belysning .	
B	Tasten fungerer kun ved åben låge. Hurtigt tryk = aktiverer/inaktiverer Delay , automatisk slukning af motoren og lysene med en forsinkelse på 30 minutter fra hvilken som helst hastighed. Funktionen inaktiveres ved at trykke på samme tast, slukke motoren eller lukke lågen.	Kontrollampen i tasten B + tasten for indstillet hastighed er tændt.
	Tasten fungerer både ved lukket og åben låge. Trykket nede i 2 sekunder = når alarmerne for filtrene er i gang, tilbagestilles alarmerne for filtrene, alle lysdioderne er 3 blink. Denne signalgivning er kun synlig, når motoren er slukket.	Kontrollampen i tasten lyser fast: Giver besked om, at fedtfilterne af metal skal renses. Alarmerne går i gang, når enhæften har været i funktion i 100 timer. Kontrollampen i tasten blinker: Giver besked om, at filtrene med aktivt kul skal udskiftes, samt at fedtfilterne af metal skal renses. Alarmerne går i gang, når enhæften har været i funktion i 200 timer.
C	Tasten fungerer kun ved åben låge. Hurtigt tryk = aktiverer den fjerde hastighed .	Kontrollampen i tasten lyser fast
	Tasten fungerer kun ved åben låge. Trykket nede i 2 sekunder = aktiverer/inaktiverer den intensive hastighed. Denne hastighed er indstillet til at være 6 minutter. Herefter vender systemet tilbage til den sidst indstillede hastighed. Funktionen inaktiveres ved at trykke på samme tast, slukke motoren eller lukke lågen.	Kontrollampen i tasten blinker
D	Tasten fungerer kun ved åben låge. Aktiverer den tredje hastighed .	Kontrollampen i tasten lyser fast
E	Tasten fungerer kun ved åben låge. Aktiverer/inaktiverer den anden hastighed .	Kontrollampen i tasten lyser fast
	Tasten fungerer både ved lukket og åben låge med slukket motor + lys. Trykket nede i 4 sekunder = aktiverer/inaktiverer tastaturlåsen .	Alle kontrollamperne i tasterne blinker 2 gange. Under tastaturlåsen udfører kontrollamperne i tasterne en tændingssekvens.
F	Tasten fungerer kun ved åben låge. Hurtigt tryk = aktiverer/inaktiverer den første hastighed .	Kontrollampen i tasten lyser fast
	Åben eller lukket låge Trykket nede i 2 sekunder = aktiverer/inaktiverer alarmerne for filtrene med aktivt kul , når motoren er slukket, og ingen alarmer for filtrene er i gang.	Kontrollampen i tasten B blinker 2 gange = alarm for filtrene med aktivt kul aktiveret. Kontrollampen i tasten B blinker 1 gang = alarm for filtrene med aktivt kul inaktiveret.
G	Åben låge Hurtigt tryk = slukker motoren .	Slukning af kontrollampen i tasten
	Åben eller lukket låge Trykket nede i 2 sekunder, når motor og lys er slukket = aktiverer/inaktiverer fjernstyringen .	Kontrollamperne i tasterne G + F blinker 2 gange = fjernstyringen aktiveret. Kontrollamperne i tasterne G + F blinker 1 gang = fjernstyringen inaktiveret.
H	Åben låge = lukker lågen + slukker lyset og motoren. Lukket låge = åbner lågen + tænder lyset og motoren. Advarsel: Hvis der trykkes på tasten, mens lågen af en eller anden årsag står på klem, afslutter lågen åbningen eller lukningen.	

FJERNBETJENING (EKSTRAUDSTYR)

Denne enhætte kan styres ved hjælp af en fjernbetjener, der fungerer med 1,5V alkaliske carbon-zink batterier af standardtypen LR03-AAA (ikke medleveret).

- Fjernbetjeningen må ikke anbringes i nærheden af varmekilder.
- Batterierne må ikke bortskaffes i naturen, men skal lægges i de specielle beholdere.

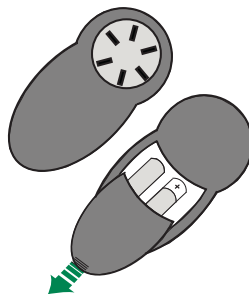

Betjeningspanel - fjernstyring

Advarsel: Modtageren for fjernstyringen er inaktiveret som standard. Se afsnittet **Brug** - Funktion af ta sten **G** for at aktivere den.



⏻	Motor	Lukket låge: Åbner lågen og tænder motoren ved første hastighed og lysene med maksimal styrke. Åben låge: Hurtigt tryk: Tænder/slukker motoren. Trykket nede i 2 sekunder: Lukker lågen + slukker lyset og motoren.
—		Kun ved åben låge: Hvert tryk reducerer driftshastigheden.
+		Kun ved åben låge: Hvert tryk øger driftshastigheden.
ⓘ	Intensiv	Kun ved åben låge: Aktiverer den intensive funktion.
⌚	Delay	Kun ved åben låge: Aktiverer Delay funktionen.
☀️	Lys	Kun ved åben låge: Hurtigt tryk: Tænder/slukker lyset. Trykket nede i 2 sekunder: Tænder/slukker den dæmpede belysning.

VEDLIGEHOLDELSE

Rengøring af komfortpanelerne

- Åbn komfortpanelet ved at trække det opad.
- Afhægt sikkerhedskablet ved at åbne karabinhagen.
- Afhægt panelet fra emhættens hoveddel.
- Komfortpanelet må absolut ikke vaskes i opvaskemaskine.
- Rens det udvendigt med en fugtig klud og flydende mildt rengøringsmiddel.
- Rens det ligeledes indvendigt med en fugtig klud og et mildt rengøringsmiddel. Der må ikke anvendes våde klude eller svampe, og heller ikke vandstråler. Undlad at bruge slibende midler.
- Fasthægt til sidst panelet og karabinhagen på emhættens hoveddel, og luk panelet igen.

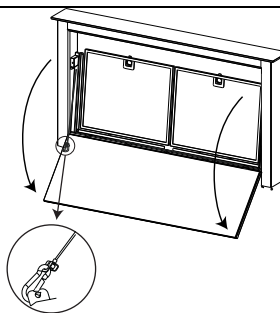

Fedtfiltre af metal

De kan også vaskes i opvaskemaskine, og de skal renses, hver gang kontrollampen i tasten **B** tænder eller mindst hver 2. måned ved almindelig anvendelse, helst oftere ved intensiv anvendelse.

Tilbagestilling af alarmsignalet

- Sluk lysene og udsugningsmotoren.
- Tryk på tasten **B** i 2 sekunder.

Rengøring af filtre

- Åbn lågen (se afsnittet Brug).
- Åbn komfortpanelet ved at trække i det.
- Fjern filtrene enkeltvist ved at presse dem mod enhedens bagside og samtidigt trække dem nedad.
- Rens filtrene uden at bøje dem, og lad dem tørre, før de sættes på plads igen. (Det kan forekomme, at filtrets farve med tiden ændres på overfladen, men dette påvirker ikke dets funktionsdygtighed på nogen måde).
- Sæt dem på plads igen, og sørg for, at håndtaget vender mod den synlige yderside.
- Luk komfortpanelet igen.

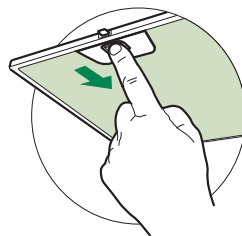

Lugtfiltre med aktivt kul (filtrerende version)

Filtret kan også vaskes i opvaskemaskine, og det skal renses, når tasten **B** blinker eller mindst hver 4. måned, helst oftere ved intensiv anvendelse. Efter 5 vaske skal filtret uanset udskiftes for at sikre rigtig funktion. Alarmsignalet (hvis aktiveret forudgående) forekommer kun, hvis udsugningsmotoren er aktiveret.

Aktivering af alarmsignalet

- På enhættet af den filtrerende version skal alarmsignalet for mætning af filtrene aktiveres ved installationen eller senere.
- Sluk lysene og udsugningsmotoren.
- Tryk på tasten **F** i 2 sekunder.
- Kontrollampen i tasten **B** blinker 2 gange - Alarm for mætning af filtret med aktivt kul AKTIVERET.
- Kontrollampen i tasten **B** blinker 1 gang - Alarm for mætning af filtret med aktivt kul INAKTIVERET.

USKIFTNING AF LUGTFILTER MED AKTIVT KUL

Tilbagestilling af alarmsignalet

- Sluk lysene og udsugningsmotoren.
- Tryk på tasten **B** i 2 sekunder.

Udskiftning af filter

- Fjern komfortpanelet.
- Fjern fedtfilterne af metal.
- Fjern holderne til filtret af metal fra fedtfiltret, og rengør det mættede lugtfilter med aktivt kul.
- Genmonter det rene lugtfilter med aktivt kul ved at fasthægte det på fedtfiltret af metal med holderne til filtret.
- Sæt fedtfilterne af metal på plads igen.
- Luk komfortpanelet igen.

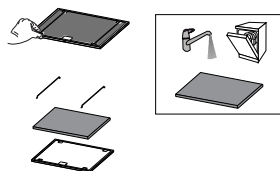

Belysning

Advarsel: Dette apparat er udstyret med en hvid lysdiode (klasse 1M) jf. standarden EN 60825-1:1994 + A1:2002 + A2:2001; maks. udsendt optisk effekt v. 439 nm: 7 μ W. Betragt ikke lysdioden med brug af optisk udstyr (kikkert, forstørrelsesglas osv.).

- Udskiftning skal ske hos det tekniske servicecenter. Bestilling kan ske hos det tekniske servicecenter.

REKOMMENDATIONER OCH TIPS

- △ Bruksanvisningen refererar till olika modeller av denna apparat. Med anledning av detta kan det finnas beskrivningar av enskilda egenskaper som inte gäller den specifika apparaten.

INSTALLATION

- Tillverkaren ansvarar inte för eventuella skador som orsakas av felaktig installation eller användning.
- Min. säkerhetsavstånd mellan spishällen och köksfläkten är 650 mm (vissa modeller kan installeras på en lägre höjd; se avsnittet gällande drift- och installationsmått).
- Kontrollera att nätspänningen motsvarar den som anges på märkplåten inuti köksfläkten.
- För apparater i klass I, säkerställ att bostadens elsystem har en lämplig jordanslutning. Anslut köksfläkten till en rökgaskanal med en min. rördiameter på 120 mm. Sträckan där matos avleds ska vara så kort som möjligt.
- Anslut inte fläkten till rökgaskanaler för förbränningsrök från värmepannor, öppna spisar o.s.v.
- Om köksfläkten används i kombination med andra apparater som inte är eldrivna (t.ex. gasdrivna apparater), ska du sörja för en tillräcklig ventilation av lokalen för att förhindra returflöde av förbränningsgas. I köket ska det finnas en öppning i direkt förbindelse med utsidan för att garantera tillflödet av ren luft. När köksfläkten används i kombination med andra apparater som inte är eldrivna, får inte lokalens negativa lufttryck överskrida 0,04 mbar för att förhindra att rök sugas tillbaka in i lokalen via köksfläkten.
- Om elkabeln skadas, ska den bytas av tillverkaren eller av servicecentret för att undvika varje risk.

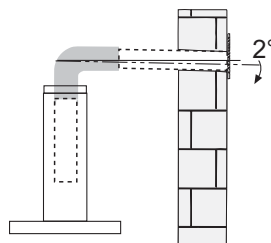
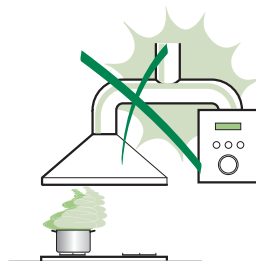

- Om installationsanvisningarna för gasspishällen anger ett större avstånd än det ovan angivna, måste det beaktas. Följ gällande lagstiftning angående utsugning av luft.
- Använd endast skruvar och beslag som är lämpliga för köksfläkten. **Obs!** Om det inte installeras skruvar och fästordningar som överensstämmer med dessa anvisningar kan det leda till risk för elektrisk stöt.
- Anslut köksfläkten till elnätet genom att använda en tvåpolig brytare som har min. 3 mm kontaktavstånd.
- Denna köksfläkt kan användas i kombination med en gasspishäll med följande egenskaper:
 - Max. effekt 12,4 kW
 - 5 brännare enligt figuren

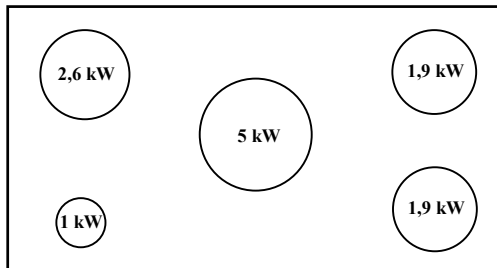

ANVÄNDNING

- Köksfläkten har uteslutande konstruerats för hushållsbruk, för att avlägsna matos i köket.
- Använd aldrig köksfläkten för andra ändamål än vad den är konstruerad för.
- Se till att det aldrig uppkommer höga lågor under köksfläkten när den är igång.
- Justera lågans styrka så att den endast berör kokkärlets botten och inte slickar utmed dess sidor.
- Fritöserna ska kontrolleras hela tiden under användningen. Den överhettade oljan kan ta eld.
- Flambra inte under köksfläkten. Det finns risk för eldsvåda.
- Denna apparat får användas av barn (över 8 år), personer med nedsatt fysisk, sensorisk eller mental funktionsförmåga eller personer som saknar erfarenhet eller kunskap om hur den används, under förutsättning att de övervakas av någon som kan ansvara för deras säkerhet eller som har lärt dem hur apparaten används på ett säkert sätt och gjort dem medvetna om riskerna. Barn får inte leka med apparaten. Rengöring och underhåll får inte utföras av barn utan tillsyn av en vuxen.

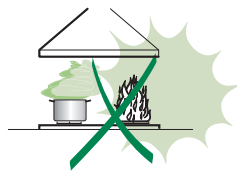

- **WARNING!** De åtkomliga delarna kan bli mycket varma under användningen av spisar, matlagingsapparater o.dyl.

UNDERHÅLL

- Stäng av eller frånkoppla apparaten från elnätet före rengöring eller underhåll.
- Rengör och/eller byt ut filtren efter den angivna tidsperioden (brandrisk).
- Fettfiltren ska rengöras varannan månad eller oftare vid intensiv användning. De kan diskas i diskmaskin.
- Det aktiva kolfiltret kan varken diskas eller regenereras. Filtret ska bytas cirka var 4:e månad eller oftare vid intensiv användning.
- Rengör köksfläkten med en fuktig trasa och ett neutralt flytande rengöringsmedel.



Symbolen  på apparaten eller emballaget anger att apparaten inte får hanteras som hushållsavfall. Den ska i stället lämnas in på en uppsamlingsplats för återvinning av el- och elektronikkomponenter. Genom att säkerställa att apparaten hanteras på rätt sätt bidrar du till att förebygga eventuella negativa miljö- och hälsoeffekter som kan uppstå om apparaten kasseras som vanligt avfall. För ytterligare upplysningar om återvinning av apparaten bör du kontakta lokala myndigheter, sophämtningstjänsten eller affären där du köpte apparaten.

EGENSKAPER

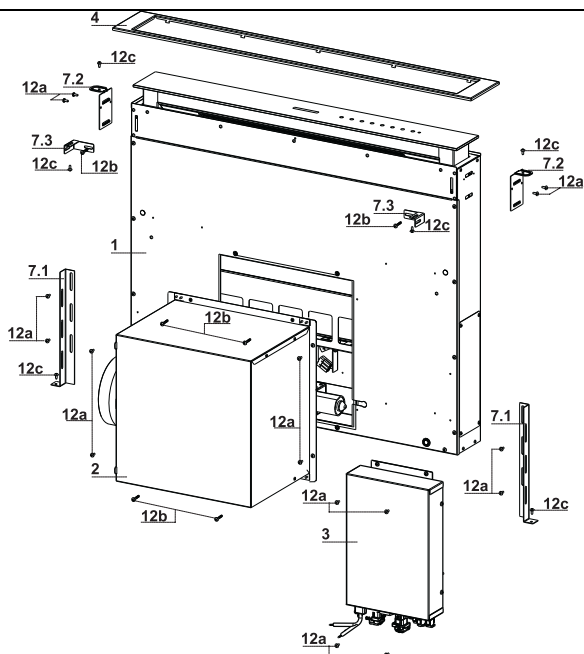

Komponenter

Ref.	Antal	Produktkomponenter
1	1	Köksfläktsstomme komplett med: Reglage, Belysning, Filter
2	1	Motorenhet
3	1	Elenhet
4	1	Frontram
Ref.	Antal	Installationskomponenter
7.1	2	Fastsättningskonsol på väggplåten
7.2	2	Fastsättningskonsol på stödplanet
7.3	2	Sidokonsol
12a	16	Skrubar 3,5 x 9,5
12b	6	Skrubar M4 x 8
12c	6	Skrubar 4 x 15
Antal	Dokumentation	
1	Bruksanvisning	

Mått

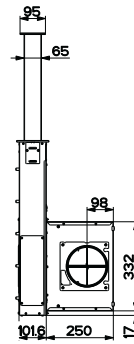
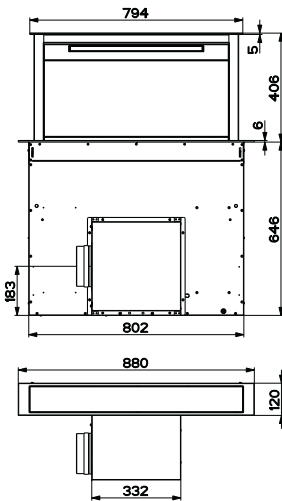
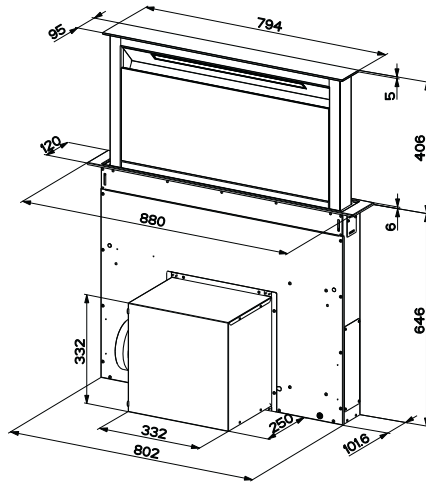

INSTALLATION

Den här köksfläkten är förebred för att installeras invändigt i köksmöbeln i:

- **Utsugande version:** Extern avledning.
- **Filtrerande version:** Intern återcirkulering.

Följd av installationsmoment

- **Borring av stödplan och montering av köksfläkt**
- **Anslutningar**
- **Funktionskontroll**
- **Bortskaffande av förpackningsmaterial**

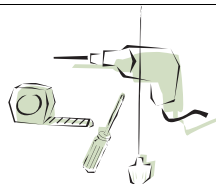

Borring i stödplan

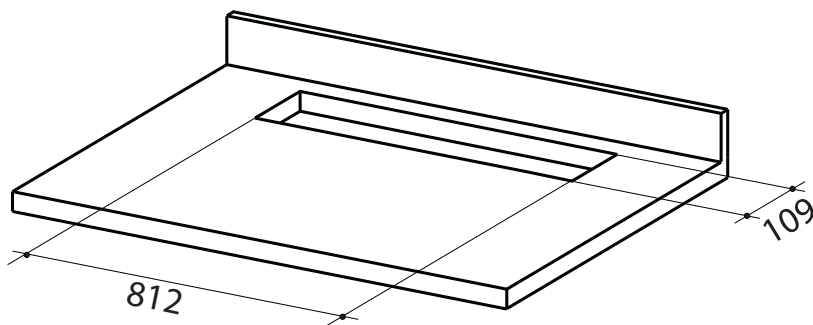

VIKTIGT

Min. avståndet emellan det borrarade hålet för spishällen och det för utsugningsapparaten ska vara minst **3-5 cm** beroende på moståndet av materialet använt för den övre delen.

Isättning av köksfläktsstommen i stödplanet nerifrån

- Köksfläkten är förberedd för frontmontering av motorenheten.

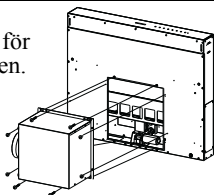

- Om köksmöbelns placering är annorlunda är det nödvändigt att se till att montera motorenheten på baksidan, pluggen som redan är fästad på baksidan av köksfläktsstommen ska demonteras och återmonteras framtill, återplacera även kabeln med kabelförskruvning för anslutning av motorn genom att använda det avlånga hålet förberett på varje sida (A).
Innan du fortsätter ska motorenheten fästas på köksfläktsstommen (Se avsnitt Fastsättning av motorenhet).

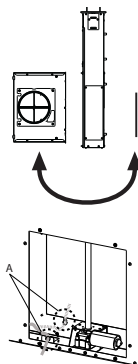

- Sätt i köksfläktsstommen underifrån i stödplanet som tidigare har borrats.
- Med hjälp av ett stöd lyft köksfläktsstommen tills fronten inte kommer ut ur stödplanet.

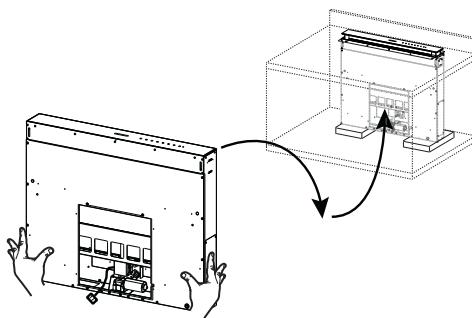

- Sätt i konsolerna 7.2, som anges på figuren, i de tillhörande avlånga hålen och fäst dem med de medföljande skruvarna 12a.
- Centra köksfläktsstommen i förhållande till spishållens avlånga hål.

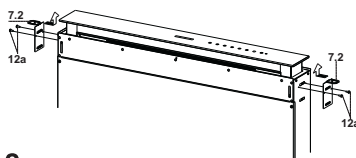

- Fäst köksfläktsstommen med 2 medföljande skruvar 12c och ta bort stöden.

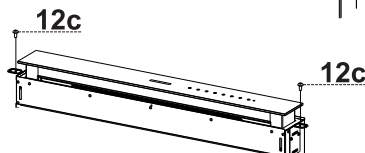

Varning:

Om på grund av spishållens material det inte är möjligt att skruva fast skruvarna 12c, använd en liten mängd silicon för konsollerna 7.2 på stödplanet och låt det torka ordentligt innan du förstätter med installationen.

Isättning av köksfläktstommen i stödplanet uppifrån

- Sätt i konsolerna **7.2**, såsom anges på figuren, i de tillhörande avlånga hålen och fäst dem med de medföljande skruvarna **12a**.

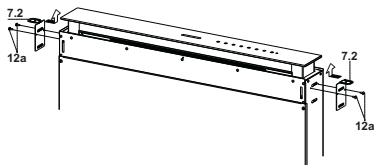

- Köksfläkten är förberedd för frontmontering av motorenheten.

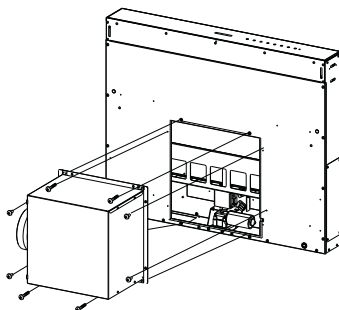

- Om köksmöbels placering är annorlunda är det nödvändigt att se till att montera motorenheten på baksidan, pluggen som redan är fästad på baksidan av köksfläktstommen ska demonteras och återmonteras framtill, återplacera även kabeln med kabelförskruvning för anslutning av motorn genom att använda det avlånga hålet förberett på varje sida (**A**).

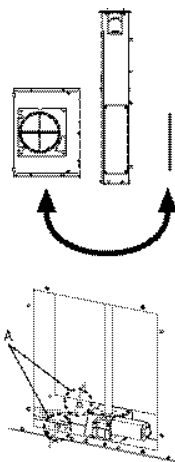

- Sätt i köksfläktstommen i den tidigare borrarade spishällen.
- Centra köksfläktstommen i förhållande till spishällens avlånga hål.
- Fäst köksfläktstommen med de medföljande 2 skruvarna **12c**.

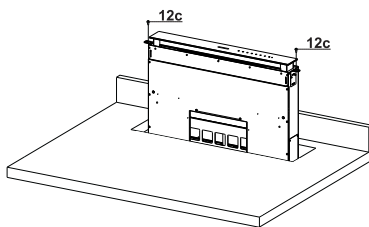

Varning:

Om på grund av spishällens material det inte är möjligt att skruva fast skruvarna **12c**, använd en liten mängd silikon för konsollerna **7.2** på stödplanet och låt det torka innan du forstätter med installationen.

Fastsättning av undre konsoler

- Fäst konsolerna **7.1** på framsidan av köksfläktsstommen med de medföljande skruvarna **12a**.
- Innan du slutligen drar åt konsolerna utför regleringar som möjliggör för konsolerna att stödja sig på basen av det undre stödplanet och undvika deformation av de övre konsolerna **7.2** som angivet på figuren.

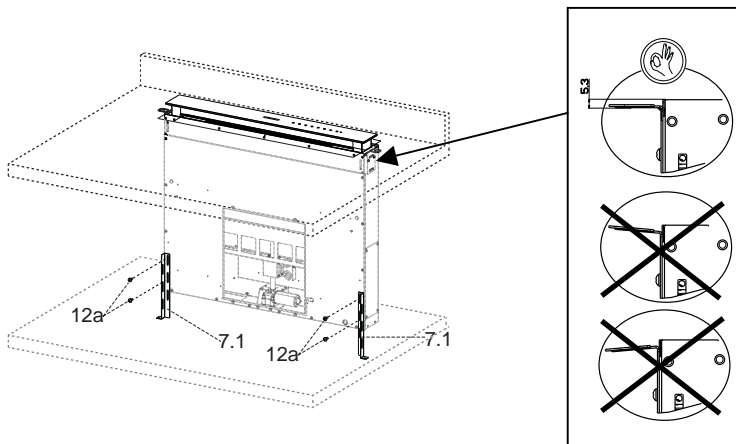

- Med hjälp av ett vattenpass, nivellera vertikalt köksfläktsstommen och fäst den med de 2 medföljande skruvarna **12c** på det undre stödplanet.

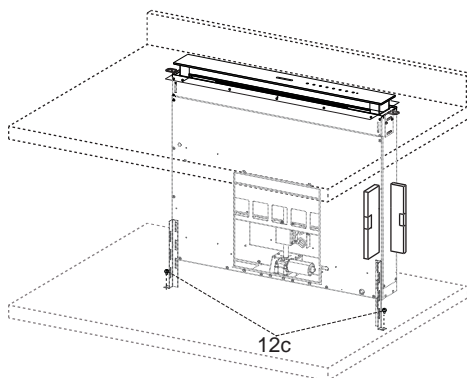

- Fäst definitivt skruvarna **12a**.

Vinkelrät fastsättning av konsoler

- Skruva fast konsolerna **7.3** på köksfläktstommen med de medföljande skruvarna **12b** utan att dra åt dem.
- Skruva fast den andra delen av konsolerna **7.3** med de medföljande skruvarna **12c** på möbelns sidoväggar eller den undre delen av spishällen.

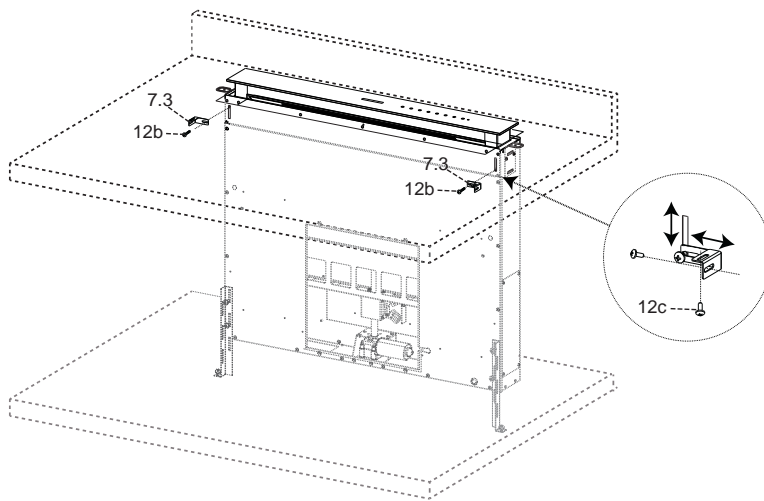

- Fäst definitivt skruvarna **12c** och **12b**.

Fastsättning av motorenhet

- Installation av motorenhet (1) i fram eller bakläge ska bestämmas baserat på köksmöbelns placering, och genom att kontrollera pluggens korrekta läge.

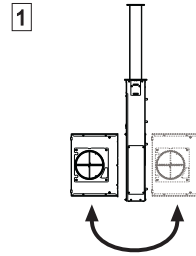

- Därefter, baserat på var hålet för luftutsläppet på möbeln har borrats, är det möjligt att vrida motorenheten på 90° i 90° för att tillåta luftutsläppet på alla fyra sidor motsvarande de på möbeln (2).

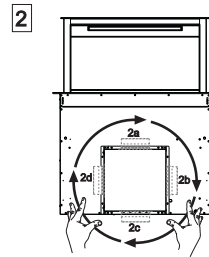

- Anslut kontakten som kommer från köksfläktstommen till motorenheten.

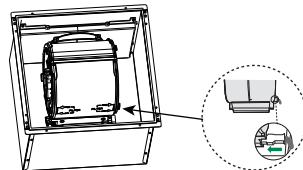

- Skruva därefter fast motorenheten på köksfläktstommen med de medföljande skruvarna 12a och 12b som anges på figuren.

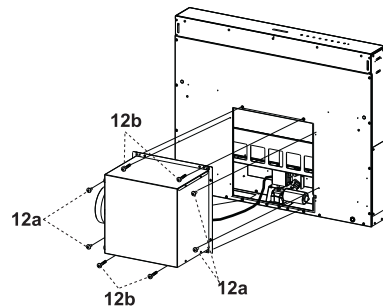

Fastsättning av elenhet

- Anslut elkablarna som kommer ut från den högra undre delen på köksfläktsstommen till kontaktarna på elenheten.
- Varje kabelkontakt har sin motsvarande på elenheten, se därför till att inte fela på anslutningarna.

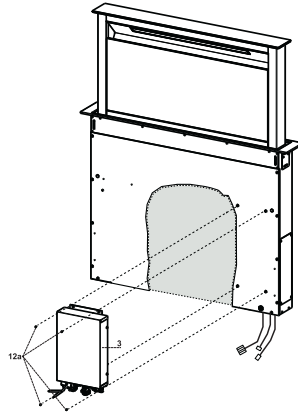

- Fäst elenheten på köksfläktsstommen med de medföljande skruvarna **12a**.
- Läget angivet på figuren är bara ett alternativ, vid behov kan den även monteras på vänster sida av köksfläktsstommen eller helt enkelt släppa den fri på botten av skåpet om det inte finns några strukturella eller säkerhetshinder.

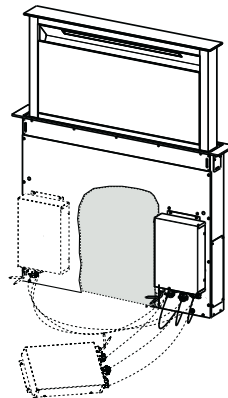

⚠ Varning...: Installera inte produkten med kopplingsdosan i kontakt med golvet.

Anslutningar

ANSLUTNING AV VERSION MED FRÅNLUFTKANAL

Vid installation av versionen med frånluftkanal, anslut köksfläkten till skorstenen med slang eller rör, \varnothing 150 eller 120 mm. Installatören kan fritt välja mellan de båda dimensionerna.

- För att installera en frånluftkanal \varnothing 120 mm, sätt en reducerfläns 9 på köksfläktens luftutsläpp.
- Fixera röret med hjälp av lämpliga rörklämmor (medföljer ej).
- Ta bort eventuella filter med aktivt kol.

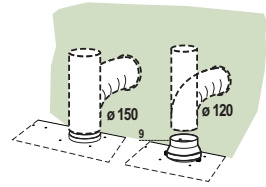

LUFTUTSLÄPP FILTRERANDE VERSION

- Anslut flänsen till luftutsläppshålet med en hård eller flexibel slang med \varnothing 120 eller 150 mm.
- För anslutningen med \varnothing 120 mm rör, sätt i reduktionsflänsen 9 på köksfläktstommens utsläpp.
- Fäst slangen med lämpliga slangklämmor. Nödvändigt material medföljer inte.
- Fäst riktningsgallret 8 på utsläppet med de 2 medföljande skruvarna 12e (2,9 x 9,5).
- Säkerställ att luftfiltren med aktivt kol är isatta (Se avsnitt Underhåll av filter med aktivt kol).

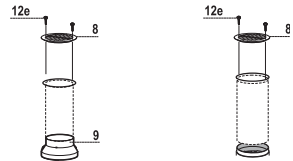

ELEKTRISK ANSLUTNING

- Anslut köksfläkten till eluttaget och installera en tvåpolig brytare med en öppning på minst 3 mm emellan kontaktarna.

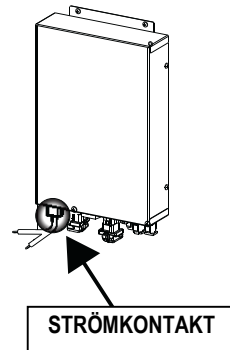

Montering av front

- Lyft köksfläktsstommens rörliga del (Se avsnitt användning) enbart någon centimeter.
- För att låsa rörelsen räcker det med ett tryck nedåt på köksfläktsstommens rörliga del som du håller på att lyfta.

Varning: Blockera aldrig skjutluckan under öppnings- och stängningsfasen, förutom under montering av ramen.

- Avlägsna svampskydden på glasets hörn.
- Ta frontramen och sätt i den uppifrån och se till att dess flikar förs in i de avlånga hålen förberedda på köksfläktsstommen och skjut den till vänster.

Varning..: Alla filkar måste vara isatta.

- Slå på frontramen från höger mot vänster med hjälp av ett verktyg (Hammare) tills stoppet. För att inte förstöra den kan man använda en (trädbit med rätt storlek) mellan hammaren och frontramen.

- Se avsnittet användning för att föra köksfläktsstommens rörliga del till standardläge.

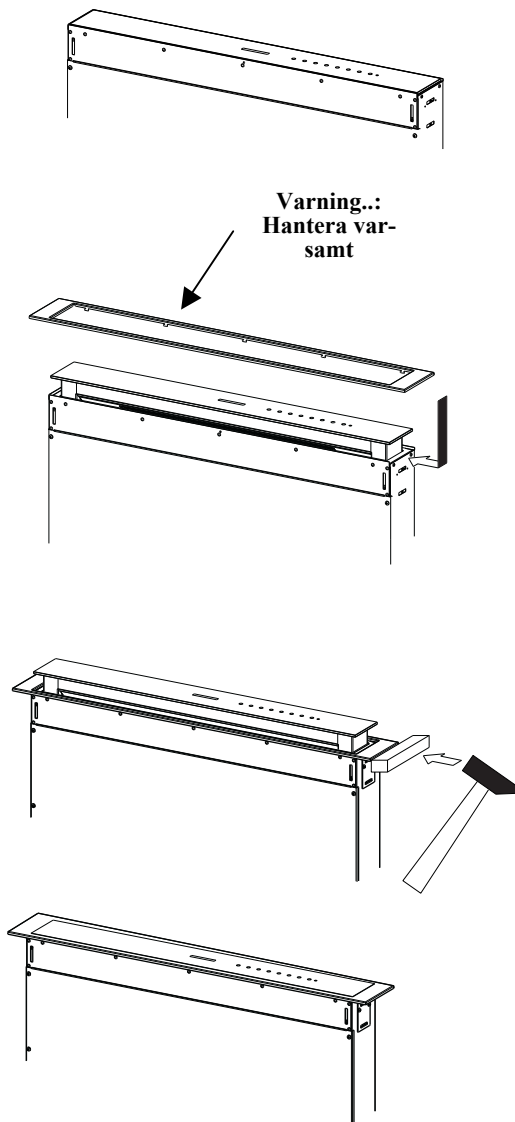

Perimetrisk utsugningspanel

- Öppna luckan på kökfläkten
(Se avsnitt användning).
- Avlägsna de 2 tejprensorna
som håller panelen på plats enbart under transporten.

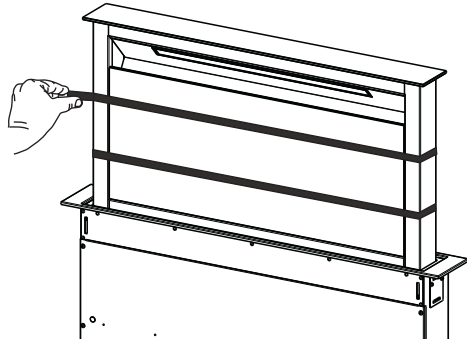

ANVÄNDNING

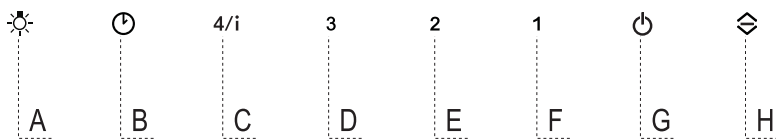

Kontrollpanel

Knapp	Funktion	Lysdiodknapp
A	Knappen fungerar enbart med öppen lucka.	
	Kort tryck = Tänder och släcker belysningen med max. intensitet. Tryck i 2 sekunder = Tänder/släcker innerbelysningen .	
B	Fungerar enbart med öppen lucka. Kort tryck = Aktiverar/disaktiverar Delay , den automatiska avstängningen av motor försenad med 30", släckning av belysningsanläggning från vilken hastighet som helst. Den disaktiveras genom att trycka på samma knapp, genom att stänga av motorn och stänga luckan.	Lysdiodknapp B tänd + knappen för inställd hastighet.
	Fungerar med såväl stängd som öppen lucka. Tryckt i 2 sekunder = Med pågående filterlarm utförs Reset av filterlarmet, alla lampor 3 blinkningar. Dessa meddelanden är enbart synliga med avstängd motor.	Lysdiodknapp med fast sken: Signalerar nödvändigheten att diska metallfettfiltren. Larmet träder i funktion efter 100 timmar av effektivt arbete av köksfläkten. Blinkande lysdiodknapp: Signalerar nödvändigheten att byta filtren med aktivt kol och att även metallfettfiltren måste diskas. Larmet träder i funktion efter 200 timmar av effektivt arbete av köksfläkten.
C	Fungerar enbart med öppen lucka. Kort tryck = Aktiverar den fjärde hastigheten .	Lysdiodknapp med fast sken
	Fungerar enbart med öppen lucka. Tryckt i 2 sekunder = Aktiverar/disaktiverar den intensiva hastigheten. Denna hastighet är tidsinställd på 6 minuter. När denna tid förlutit återgår systemet till den tidigare inställda hastigheten. Den disaktiveras genom att trycka på samma knapp, genom att stänga av motorn eller stänga luckan.	Blinkande lysdiodknapp
D	Fungerar enbart med öppen lucka. Aktiverar den trejde hastigheten .	Lysdiodknapp
E	Fungerar enbart med öppen lucka Aktiverar/disaktiverar den andra hastigheten .	Lysdiodknapp med fast sken
	Fungerar såväl med stängd/öppen lucka med motor belysning = Off. Tryck i 4 sekunder = Aktiverar/disaktiverar Låsning av knappsats .	Alla lysdiodknappar blinkar 2 gånger. Under låsning av knappsats tänds lysdiodknapparna i följd.
F	Fungerar enbart med öppen lucka. Kort tryck = Aktiverar/disaktiverar den första hastigheten .	Lysdiodknapp med fast sken
	Lucka öppen eller stängd Tryckt i 2 sekunder = Aktiverar/disaktiverar den Filterlarm med aktivt kol med avstängd motor och utan pågående filterlarm.	2 Blinkningar av lysdiodknappen B = Filterlarm aktivt kol. Aktiverat 1 Blinkning av lysdiodknappen B = Filterlarm aktivt kol. Deaktiverat
G	Lucka öppen Kort tryck = Stänger av motorn	Släckning av lysdiodknapp
	Lucka öppen eller stängd Tryck i 2 sekunder med motor och belysning Off = Aktiverar/disaktiverar fjärrkontrollen .	2 Blinkningar av lysdiodknapparna G + F = Fjärrkontroll aktiverad 1 Blinkning av lysdiodknapparna G + F = Fjärrkontroll disaktiverad
H	Lucka öppen = Stänger luckan + Belysning och motor Off Stängd lucka = Öppnar luckan + Belysning och motor On. Varning: Om luckan för någon anledningen är delvis öppen, genom att trycka på knappen slutför den sin öppnings- eller stängningscykel.	

FJÄRRKONTROLL (EXTRA TILLBEHÖR)

Den här apparaten kan kontrolleras med en fjärrkontroll, driven med alkaliska zink-kol batterier på 1,5 V av standardtyp LR03-AAA (medföljer ej).

- Lägg inte fjärrkontrollen i närheten av värmekällor.
- Kasta inte batterier i naturen, lägg dem i de speciella behållarna.

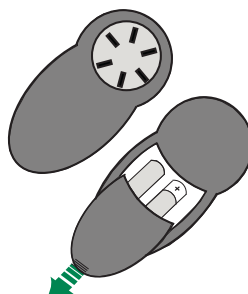

Fjärrkontrollens kontrollpanel

OBS! Fjärrkontrollens mottagare är initialt avaktiverad, för att aktivera den se avsnitt Användning funktion knapp G.



⏻	Motor	Stängd lucka: Öppnar luckan, slår på motorn på den första hastigheten och tänder belysningen med max. intensitet.
		Öppen lucka: Kort tryck: On/Off motor Tryckt i 2 sekunder: Stänger luckan och stänger av motorn + belysning = Off
—		Enbart med öppen lucka: Sänker motorhastigheten vid varje tryck.
+		Enbart med öppen lucka: Ökar motorhastigheten vid varje tryck.
ⓘ	Intensiv	Enbart med öppen lucka: Aktiverar intensivfunktionen
⌚	Delay	Enbart med öppen lucka: Aktiverar Delayfunktionen
☀	Belysning	Enbart med öppen lucka: Kort tryck: On / Off belysning Tryckt i 2 sekunder: On / Off innerbelysning

UNDERHÅLL

Rengöring av Komfortpanel

- Öppna Komfortpanelen genom att dra den i den övre delen.
- Haka av säkerhetskabeln genom att öppna fjäderhaken.
- Haka av panelen från köksfläktstommen.
- Komfortpanelen får absolut inte diskas i diskmaskin.
- Rengör den utvändigt med en fuktig trasa och neutralt diskmedel.
- Rengör den även invändigt med en fuktig trasa och neutralt rengöringsmedel; använd inte våta trasor eller svampar, inte heller vattenstålar; använd inte slipmedel.
- När rengöringen är slutförd haka på panelen och fjäderhaken på köksfläktsstommen och stäng den.

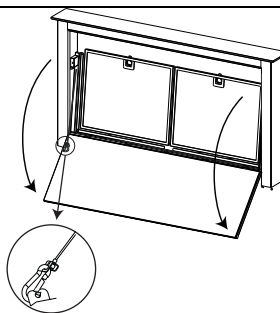

Metallfettfilter

Filtren kan även diskas i diskmaskin, de ska diskas när knappen **B** tänds eller minst varannan månad cirka eller oftare vid speciellt intensiv användning.

Återställning av larmsignal

- Släcker belysningen och stänger av utsugningsmotorn.
- Tryck på knappen **B** i 2 sekunder.

Rengöring av filter

- Öppna luckan (se avsnitt användning).
- Öppna Komfortpanelen genom att dra i den.
- Ta bort ett filter åt gången, tryck dem mot enhetens bakre del och dra dem samtidigt nedåt.
- Diska filtren utan att böja dem, låt filtren torka före återmonteringen. (En eventuell färgförändring på filtrets övre yta, som kan inträffa med tiden, reducerar absolut inte filtrets effektivitet.)
- Montera filtren på nytt och se till att handtaget vänder mot den synliga utsidan.
- Stäng Komfortpanelen på nytt.

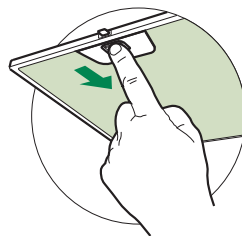

Luktfiler med aktivt kol (Filtrerande version)

Kan även diskas i diskmaskin ska diskas när knappen **B** blinkar eller åtminstone var 4 månad eller oftare, för en speciellt intensiv användning, och garanterar funktionen upptill 5 diskningar före första byte. Larmsignalen, om tidigare aktiverad, inträffar enbart när insugningsmotorn är aktiverad.

Aktivering av larmsignal

- På köksfläktarna i filtrerande version, ska larmet för mättade filter aktiveras vid installationsögonblicket eller därefter.
- Släcker belysningen och utsugningsmotorn.
- Tryck på knappen **F** i 2 sekunder:
 - 2 Blinkningar av lysdioden **B** – larm för mättat luktfiler med aktivt kol **AKTIVERAT**.
 - 1 Blinkning av lysdioden **B** – larm för mättat luktfiler med aktivt kol **DISAKTIVERAT**.

BYTE AV LUKTFILER MED AKTIVT KOL

Återställning av larmsignal

- Släck belysning och stänger av utsugningsmotor.
- Tryck på knappen **B** i 2 sekunder.

Byte av filter

- Avlägsna komfortpanelen.
- Avlägsna metallfettfiltren.
- Avlägsna filterstoppen i metall från fettfiltret och fortsätt med rengöringen av det mättade luktfiltret med aktivt kol.
- Återmontera det rengjorda luktfiltret med aktivt kol och haka fast det igen med filterstoppen i metall på fettfiltret.
- Montera metallfettfiltren på nytt.
- Stäng Comfortpanelen på nytt.

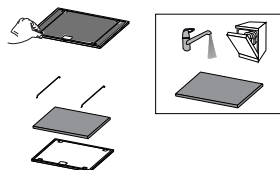

Belysning

Varning: Denna apparat är utrustad med ett vitt LED-ljus av klass 1M enligt normen EN 60825-1: 1994 + A1:2002 + A2:2001; max. avgiven optisk effekt@439nm: 7µW. Titta inte direkt med optiska instrument (kikare, förstoringsglas...).

- För byte kontakta servicecenter. ("För inköpet vänd dig till ett servicecentra").

ANBEFALINGER OG FORSLAG

△ Bruksveiledningen refererer til ulike apparatmodeller. Du kan derfor finne beskrivelser av enkelte egenskaper som ikke gjelder ditt apparat.

INSTALLASJON

- Produsenten er ikke ansvarlig for eventuelle skader som skyldes feil installasjon eller bruk.
- Minste sikkerhetsavstand mellom platetopp og kjøkkenvifte er 650 mm (noen modeller kan monteres ved lavere høyde. Se avsnittet om arbeidsmål og installasjon).
- Kontroller at nettspenningen stemmer med spenningen oppgitt på merkeplaten på innsiden av kjøkkenviften.
- For apparater i klasse I må du kontrollere at hjemmets strømnett er jordet.
Koble kjøkkenviften til røkkanalene med et rør med en diameter på min. 120 mm. Røret må være så kort som mulig.
- Ikke koble kjøkkenviften til røkkanalet for utslipp av forbrenningsrøk (f.eks. fra kjeler, peiser, osv.).
- Hvis kjøkkenviften brukes sammen med apparater som ikke bruker strøm (f.eks. gassapparater), må det garanteres en god ventilasjon i rommet for å unngå retur av forbrenningsgassen. Kjøkkenet må ha en åpning direkte til utsiden for å sikre inntak av frisk luft. Når kjøkkenviften brukes sammen med apparater som ikke bruker strøm, må ikke det negative trykket i rommet overstige 0,04 mbar for å unngå en retur av røkene.
- Hvis nettkabelen ødelegges, må den byttes ut av produsenten eller servicesenteret for å unngå enhver risiko.

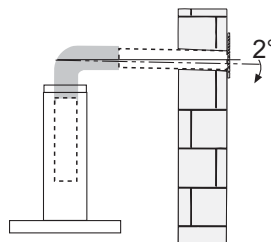
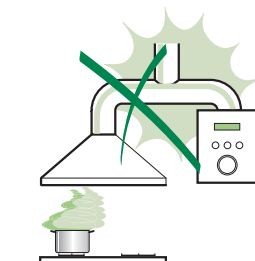

- Hvis installasjonsinstruksjonene for gassplattetoppen spesifiserer en større avstand enn angitt ovenfor, må du overholde dette. Følg alle bestemmelsene for luftutløp.

- Bruk kun skruer og beslag som passer til kjøkkenviften.

Advarsel: Manglende installasjon av skruer eller festeanordninger i samsvar med disse instruksjonene kan medføre risiko for elsjokk.

- Koble kjøkkenviften til strømmettet med en topolet bryter med en kontaktåpning på minst 3 mm.
- Denne kjøkkenviften kan brukes sammen med en gassplattetopp som har følgende egenskaper:
- Maks effekt 12,4 kW
- 5 bluss plassert som vist på figuren

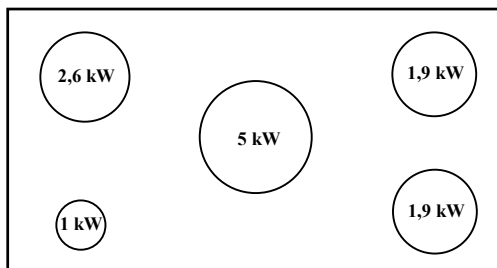

BRUK

- Kjøkkenviften er kun utviklet til husholdningsbruk for å fjerne matos fra kjøkkenet.
- Bruk aldri kjøkkenviften til annet formål enn tiltenkt bruk.
- Gå aldri fra en tent brenner uten at det står en gryte oppå mens kjøkkenviften er i funksjon.
- Reguler flammestyrken slik at flammen kun dekker grytebunnen og ikke stikker utover kantene.

- Vær alltid veldig oppmerksom ved frityrsteking, fordi den varme oljen kan ta fyr.
- Ikke flambér under kjøkkenviften, fordi det kan utvikles brann.

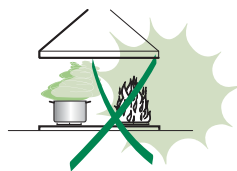

- Barn (over 8 år) eller personer med nedsatte fysiske, sensoriske eller psykiske evner, eller personer uten erfaring og kunnskap må kun bruke apparatet dersom de får tilsyn eller opplæring i en sikker bruk av apparatet og farene knyttet til bruken. Ikke la barn leke med apparatet. Rengjøring og vedlikehold må ikke utføres av barn med mindre de er under tilsyn.

- **ADVARSEL:** De tilgjengelige delene kan bli veldig varme når platetopper, komfyrer og andre kokeapparater er i bruk.

VEDLIKEHOLD

- Slå av apparatet eller koble det fra strømmettet før rengjøring eller vedlikehold.
- Rengjør og/eller skift ut filtrene etter oppgitt intervall (brannfare).
- Fettfiltrene må rengjøres hver andre måned eller oftere ved hyppig bruk. De kan vaskes i oppvaskmaskin.
- Det aktive kullfilteret kan ikke vaskes eller regenereres, og må byttes ut ca. hver fjerde måned, eller oftere ved hyppig bruk.
- Bruk kun en fuktig klut og et mildt rengjøringsmiddel til rengjøringen av kjøkkenviften.



Symbolet  på apparatet eller emballasjen angir at apparatet ikke skal kastes sammen med vanlig husholdningsavfall. Apparatet må leveres til et innsamlingscenter for resirkulering av elektrisk og elektronisk materiale. Ved å kassere dette apparatet på riktig måte, bidrar du til å forhindre de negative virkningene på miljøet og menneskehelsen som kan forårsakes av en feilaktig avfallshåndtering av dette apparatet. For mer informasjon om gjenvinning av dette apparatet, kontakt kommunen, renovasjonsselskapet eller forhandleren hvor apparatet ble kjøpt.

EGENSKAPER

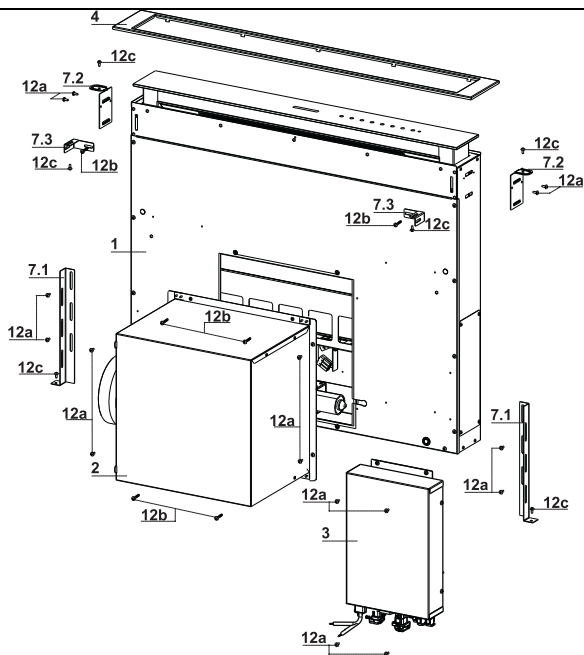

Deler

Ref.	Antall	Produktets deler
1	1	Kjøkkenviftens hoveddel komplett med: Kontroller, lys, filter.
2	1	Motorenhet
3	1	Elektrisk enhet
4	1	Frontramme
Ref.	Antall	Installasjonsdeler
7.1	2	Festekonsoller til bakgrunnen
7.2	2	Festekonsoller til platen
7.3	2	Sidekonsoll
12a	16	Skruer 3,5 x 9,5
12b	6	Skruer M4 x 8
12c	6	Skruer 4 x 15
Antall	Dokumentasjon	
1	Bruksveiledning	

Dimensjoner

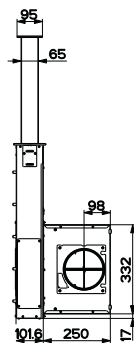
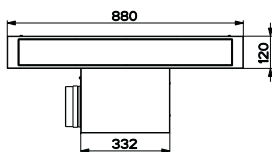
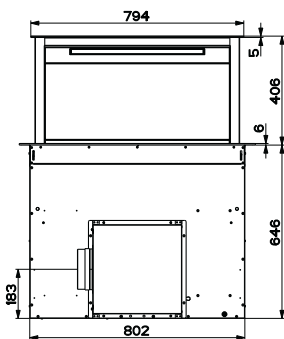
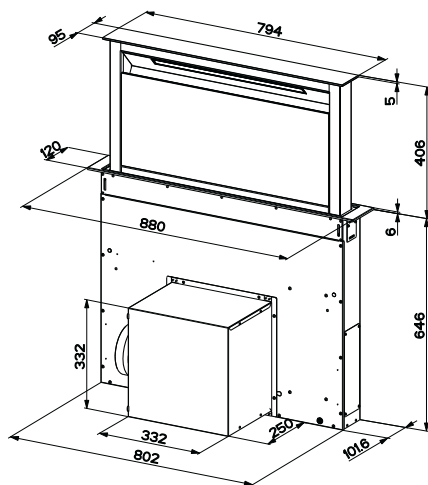

INSTALLASJON

Denne kjøkkenviften kan innebygges i kjøkkenskapet i:

- **Sugeversjon:** Utløp ut i friluft.
- **Filtreringsversjon:** Resirkulasjon i rommet.

Arbeidsrekkefølge til installasjonen

- **Boring av hull i platen og montering av kjøkkenviften**
- **Tilkoblinger**
- **Funksjonskontroll**
- **Kassering av emballasje**

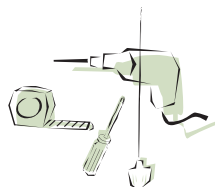

Boring av hull i støtteplaten

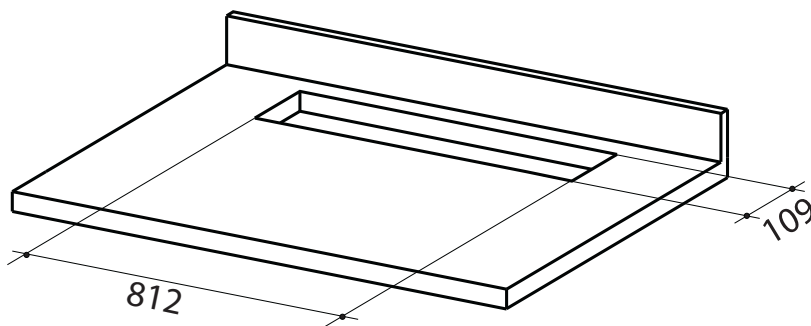

VIKTIG

Minimumsavstanden mellom hullet for platetoppen og hullet for kjøkkenviften er 3-5 cm, avhengig av platetoppens materiale.

Insetting av kjøkkenviftens hoveddel i platetoppen fra undersiden

- Kjøkkenviften er utviklet for frontmontering av motorenheten.

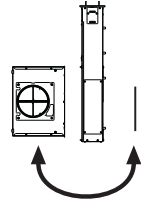
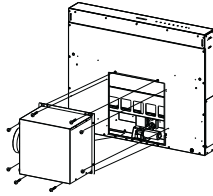

- Hvis kjøkkenskapet er utformet annerledes, og motorenheten må installeres på baksiden, må dekslet på baksiden av kjøkkenviftens hoveddel tas av og monteres på fremsiden. Flytt også kabelen med kabelgjennomføringen for tilkoblingen til motoren med åpningen som finnes på hver side (A).
Før du fortsetter må motorenheten festes til kjøkkenviftens hoveddel (se Festing av motorenheten).

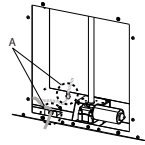

- Sett kjøkkenviftens hoveddel inn fra undersiden og inn i støtteplaten med hull.
- Bruk en støtte og løft kjøkkenviftens hoveddel helt til frontdelen kommer ut av platen.

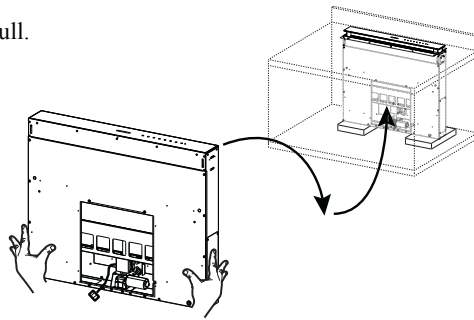

- Sett inn konsollene 7.2 i åpningene, som vist på figuren, og fest dem med skruene 12a som følger med.
- Sentrer kjøkkenviftens hoveddel i forhold til åpningen i platetoppen.
- Fest kjøkkenviftens hoveddel til platen med de to skruene 12c som følger med, og ta vekk støttene.

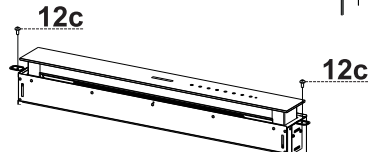
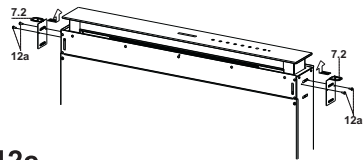

Advarsel:

Hvis det ikke er mulig å stramme til skruene 12c i platetoppens materiale, bruk litt silikon og lim konsollene 7.2 fast til platen. La det tørke godt før du fortsetter med installasjonen.

Innsetting av kjøkkenviftens hoveddel i platetoppen fra oppsiden

- Sett inn konsollene 7.2 i åpningene, som vist på figuren, og fest dem med skruene 12a som følger med.

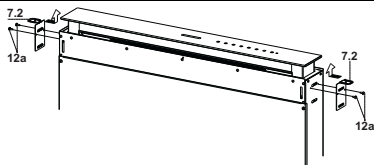

- Kjøkkenviften er utviklet for frontmontering av motorenheten.

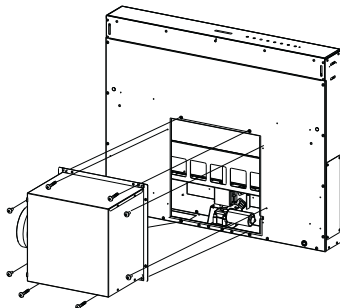

- Hvis kjøkkenskapet er utformet annerledes, og motorenheten må installeres på baksiden, må dekslet på baksiden av kjøkkenviftens hoveddel tas av og monteres på fremsiden. Flytt også kabelen med kabelgjennomføringen for tilkoblingen til motoren med åpningen som finnes på verside (A).

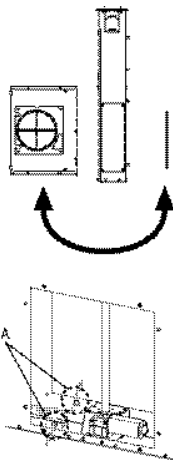

- Sett kjøkkenviftens hoveddel inn i hullet i platetoppen.
- Sentrer kjøkkenviftens hoveddel i forhold til åpningen i platetoppen.
- Fest kjøkkenviftens hoveddel med de to skruene 12c som følger med.

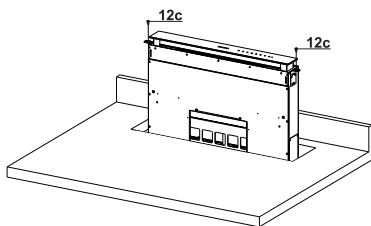

Advarsel:

Hvis det ikke er mulig å stramme til skruene 12c i platetoppens materiale, bruk litt silikon og lim konsollene 7.2 fast til platen. La det tørke godt før du fortsetter med installasjonen.

Festing av de nederste konsollene

- Fest konsollene **7.1** fremme på kjøkkenviftens hoveddel med skruene **12a** som følger med.
- Før konsollene festes endelig må de reguleres slik at de kan stå på platens nederste base uten å ødelegge de øverste konsollene **7.2**, som vist på figuren.

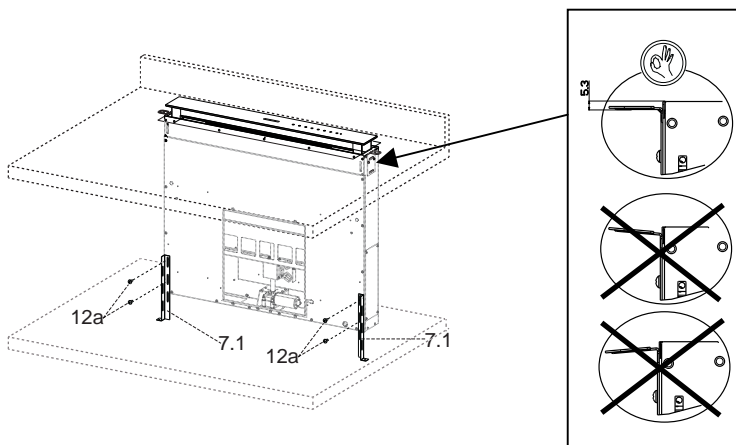

- Bruk et vater og niveller kjøkkenviftens hoveddel vertikalt, og fest den til den nederste platen med de to skruene **12c** som følger med.

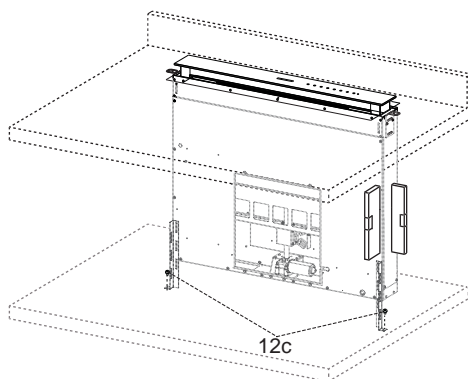

- Fest skruene **12a** endelig.

Festing av vinkelkonsollene

- Fest konsollene **7.3** til kjøkkenviftens hoveddel med skruene **12b** som følger med, uten å stramme dem.
- Bruk skruene **12c** som følger med og stram den andre delen av konsollene **7.3** enten til skapets sidevegger eller til den nederste delen av platetoppen.

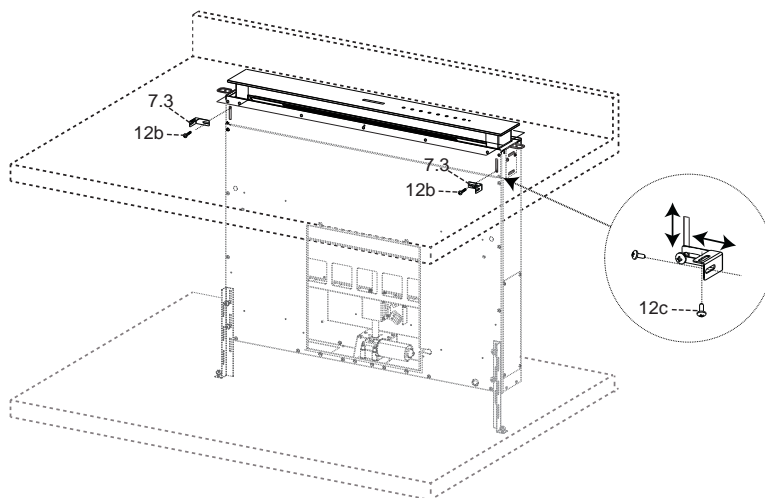

- Fest skruene **12c** og **12b** endelig.

Festing av motorenheten

- Motorenheten (**1**) installeres fremme eller bak, avhengig av kjøkkenskapet. Kontroller riktig plassering av dekslet.

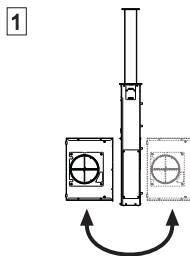

- Deretter, avhengig av hvor luftutløpet er i kjøkkenskapet, kan motorenheten dreies i trinn på 90° slik at luften slippes ut på alle fire sider i samsvar med kjøkkenskapets side (**2**).

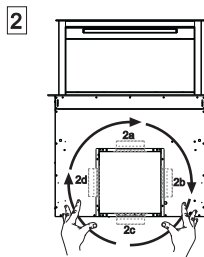

- Koble koblingsstykket fra kjøkkenviftens hoveddel til motorenhetens kobling.

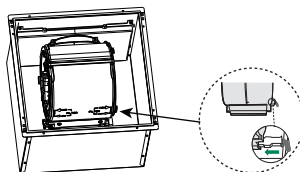

- Stram deretter motorenheten fast til kjøkkenviftens hoveddel med skruene **12a** og **12b** som følger med. Se figur.

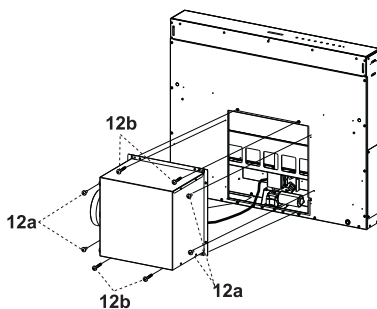

Festing av den elektriske enheten

- De elektriske ledningene som kommer ut nede til høyre på kjøkkenviftens hoveddel må kobles til koblingsstykkene på den elektriske enheten.
- Til hvert av ledningenes koblingsstykke finnes det et tilsvarende i den elektriske enheten, så pass på å ikke gjøre feil ved tilkoblingen.

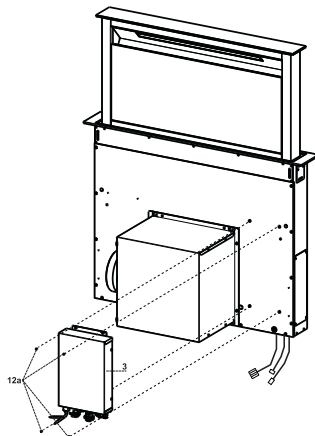

- Fest den elektriske enheten til kjøkkenviftens hoveddel med skruene **12a** som følger med.
- Posisjonen vist på figuren er kun et forslag ettersom enheten også kan monteres til venstre for kjøkkenviftens hoveddel, eller stå fritt på kjøkkenskapets base hvis den ikke står i veien eller til hinder for sikkerheten.

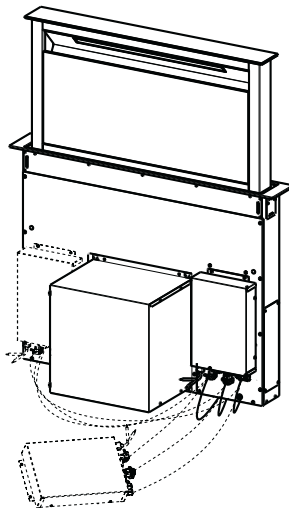

⚠ Advarsel: Ikke installer produktet slik at koblingsboksen er i kontakt med gulvet.

Tilkoplinger

LUFTUTLØP, UTSUGNINGSVERSJON

Når du skal installere en kjøkkenvifte i utsugningsversjon må du kople kjøkkenviften til utløpsrørene med et hardt eller fleksibelt rør med en diameter på 150 eller 120 mm. Installatøren kan velge hvilket rør som er mest egnet.

- Dersom du bruker et rør med en diameter på 120 mm til tilkoplingen må du føre reduksjonsflensen **9** inn på utløpet til kjøkkenviftens hoveddel.
- Fest røret med egnede slangeklemmer. Disse delene følger ikke med kullfilter.

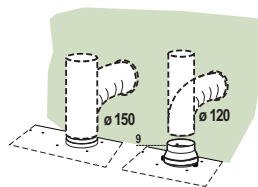

LUFTUTLØP FOR FILTRERINGSVERSJON

- Bruk et stivt eller fleksibelt rør med en diameter på 120 eller 150 mm, og koble flensen til luftutløpet.
- For tilkobling av rør med en diameter på 120 mm må du føre reduksjonsflensen **9** inn på utløpet fra kjøkkenviftens hoveddel.
- Fest røret med egnete slangeklemmer. Nødvendig materiale følger ikke med.
- Fest retningsristen **8** på utløpet med de to skruene **12e** (2,9 x 9,5) som følger med.
- Kontroller at de aktive kullfiltrene er montert (se Vedlikehold av aktive kullfilter).

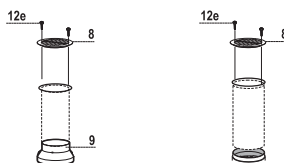

ELEKTRISK TILKOBLING

- Fest panseret til strømmettet imellem en bryter i bipolar-kontakt dekning på minst 3 mm.

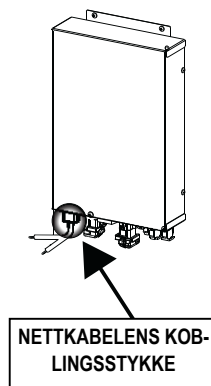

Montering fremme

- Løft kjøkkenviftens bevegelige del (se Bruk) kun et par centimeter.
- Trykk den bevegelige delen nedover for å blokkere bevegelsen.

Advarsel: Skyveluken må aldri blokkeres under åpningen eller lukkingen, unntatt ved montering av rammen.

- Fjern skumbeskyttelsene i hjørnene på glasset.
- Sett frontrammen inn fra oppsiden. Pass på at flikene festes i åpningene på kjøkkenviften, og skyv frontrammen mot venstre.
Advarsel: Alle flikene må være på plass.

- Bruk et redskap (en hammer) og dunk frontrammen fra høyre mot venstre, helt til den festes. Legg f.eks. et trestykke mellom hammeren og frontrammen for ikke å ødelegge frontramme.

- Se Bruk for å flytte den bevegelige delen til standardposisjon.

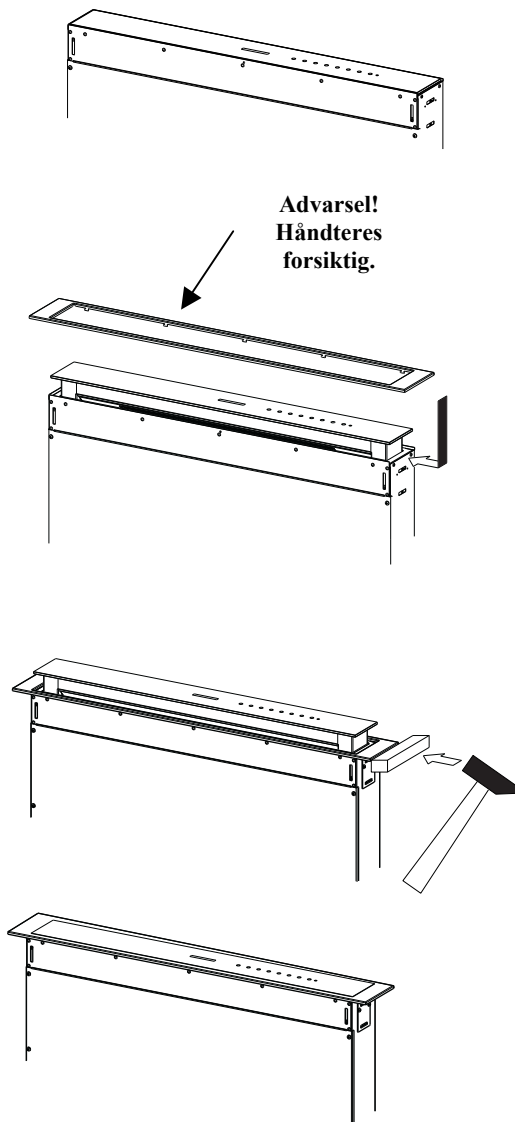

Ytre utsugingspanel

- Åpne kjøkkenviftens luke (se Bruk).
- Fjern de to klebestriklene som holder panelet på plass under transporten.

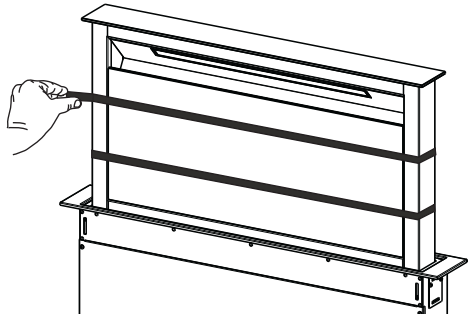

BRUK

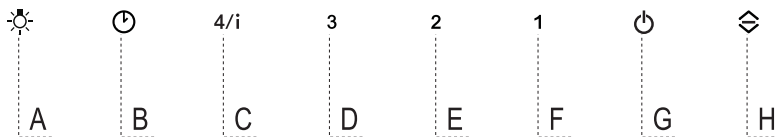

Kontrollpanel

Knapp	Funksjon	Knapp med LED
A	Knappen fungerer kun med åpen luke.	
	Rast trykk = Slår belysningen på og av ved maks styrke.	
	Trykk i 2 sekunder = Slår dempet belysning på og av.	
B	Fungerer kun med åpen luke. Raskt trykk = Aktiverer/deaktiverer forsinkelsesfunksjonen : automatisk slukking av motoren (uansett hastighet) og belysningen med en forsinkelse på 30 minutter. Funksjonen deaktiveres ved å trykke på den samme knappen, slå av motoren eller lukke luken.	Knapp med LED B tent + knappen for innstilt hastighet.
	Fungerer både med lukket og åpen luke. Trykk i 2 sekunder = Når alarm for filter er i gang, tilbakestilles , filteralarmen alle lysene 3 blink. Disse signaleringene er kun synlige når motoren er slått av.	Knapp med LED tent: Signalerer at de metalliske fettfiltrene må vaskes. Alarmsignalet gis etter at kjøkkenviften har fungert i 100 timer. Knapp med LED blinker: Signalerer at de aktive kullfiltrene må byttes ut og at de metalliske fettfiltrene må vaskes. Alarmsignalet gis etter at kjøkkenviften har fungert i 200 timer.
C	Fungerer kun med åpen luke. Raskt trykk = Slår på den fjerde hastigheten .	Knapp med LED tent:
	Fungerer kun med åpen luke. Trykk i 2 sekunder = Slår den intensive hastigheten på og av. Kjøkkenviften fungerer med den intensive hastigheten i 6 minutter. Når tiden er utløpt, går systemet tilbake til den tidligere innstilte hastigheten. Funksjonen deaktiveres ved å trykke på den samme knappen, slå av motoren eller lukke luken.	Knapp med LED blinker
D	Fungerer kun med åpen luke. Slår på den tredje hastigheten .	Knapp med LED tent:
E	Fungerer kun med åpen luke. Slår den andre hastigheten på og av.	Knapp med LED tent:
	Fungerer både med lukket og åpen luke og med motor + belysning slått av. Trykk i 4 sekunder = Aktiverer/deaktiverer barnelåsen .	Alle knappene med LED blinker to ganger. Når barnelåsen aktiveres, tennes knappene med LED en om gangen i en tenningssekvens.
F	Fungerer kun med åpen luke. Raskt trykk = Slår den første hastigheten på og av.	Knapp med LED tent:
	Åpen eller lukket luke Trykk i 2 sekunder = Aktiverer/deaktiverer alarmen for de aktive kullfiltrene mens motoren er slått av, og ingen alarm for filtrene er utløst.	Knappen med LED B blinker to ganger = Alarmen for de aktive kullfiltrene er aktivert. Knappen med LED B blinker en gang = Alarmen for de aktive kullfiltrene er deaktivert.
G	Åpen luke Raskt trykk = Slår av motoren	Knappen med LED slås av
	Åpen eller lukket luke Trykk i 2 sekunder mens motoren og belysningen er slått av = Aktiverer/deaktiverer fjernkontrollen .	Knappene med LED G + F blinker to ganger = Fjernkontrollen er aktivert. Knappene med LED G + F blinker en gang = Fjernkontrollen er deaktivert.
H	Åpen luke = Luken lukkes + belysningen og motoren slås av. Lukket luke = Luken åpnes + belysningen og motoren slås på. Advarsel: Hvis luken er delvis åpen, åpnes eller lukkes den når du trykker på knappen.	

FJERNKONTROLL (EKSTRAUTSTYR)

Dette apparatet kan styres med en fjernkontroll med alkaliske sink-kull batterier på 1,5 V av standardtypen LR03-AAA (ikke inkludert).



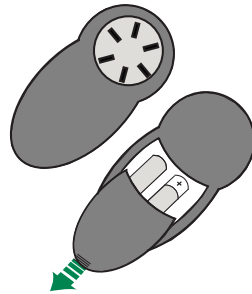

- Ikke plasser fjernkontrollen i nærheten av varmekilder.
- Ikke kast batteriene i naturen, men kasser dem i beholdere beregnet på batterier.



Kontrollpanel - Fjernkontroll

Advarsel: Fjernkontrollens mottaker er deaktivert. For å aktivere den, se **Bruk** Funksjon knapp **G**.



	Motor	Lukket luke: Luken åpnes, motoren slås på med den første hastigheten og belysningen på maks styrke. Åpen luke: Raskt trykk: Motoren slås på eller av. Trykk i 2 sekunder: Luken lukkes og motoren + belysningen slås av.
-		Kun med åpen luke: Reduserer driftshastigheten hver gang det trykkes på knappen.
+		Kun med åpen luke: Øker driftshastigheten hver gang det trykkes på knappen.
	Intensiv	Kun med åpen luke: Aktiverer intensivfunksjonen.
	Forsinkelse	Kun med åpen luke: Aktiverer forsinkelsesfunksjonen.
	Lys	Kun med åpen luke: Raskt trykk: Belysningen slås på eller av. Trykk i 2 sekunder: Dempet belysning slås på eller av.

VEDLIKEHOLD

Rengjøring av Comfort Panel

- Trekk i den øverste delen av Comfort Panel for å åpne det.
- Hekt av sikkerhetskabelen ved å åpne kroken.
- Løsne panelet fra kjøkkenviftens hoveddel.
- Comfort Panel må ikke vaskes i oppvaskmaskinen.
- Rengjør det utvendig med en fuktig klut og flytende nøytralt vaskemiddel.
- Rengjør det også innvendig med en fuktig klut og nøytralt vaskemiddel. Ikke bruk våte kluter eller svamper, heller ikke vannstråler. Ikke bruk slipemidler.
- Når rengjøringen er utført, må du hekte panelet og kroken tilbake på kjøkkenviftens hoveddel og lukke det igjen.

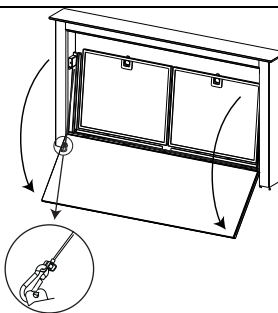

Metalliske fettfilter

Filtrene kan også vaskes i oppvaskmaskinen. De må vaskes når knappen **B** tennes, eller minst hver 2. måned eller oftere ved svært intens bruk.

Tilbakestilling av alarmsignalet

- Slå av belysningen og sugemotoren.
- Trykk på knappen **B** i 2 sekunder:

Rengjøring av filtrene

- Åpne luken (se Bruk).
- Trekk i Comfort Panel for å åpne det.
- Fjern ett filter om gangen ved å skyve dem mot baksiden av enheten og samtidig trekke dem nedover.
- Vask filtrene. Pass på at du ikke bøyer dem. La dem tørke før du monterer dem igjen. At filterets overflate endrer farge (noe som kan skje over tid) virker ikke negativt inn på filterets effektivitet.
- Gjenmonter filtrene. Pass på at håndtaket er rettet mot den synlige utsiden.
- Lukk igjen Comfort Panel.

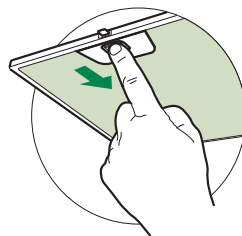

Aktive kullfilter (filtreringsversjon)

Kan også vaskes i oppvaskmaskin. Må rengjøres når knappen **B** blinker og minst hver 4. måned, eller oftere ved svært intens bruk. Filtrene kan vaskes maks 5 ganger før de må byttes ut. Alarmsignalet (hvis aktivert på forhånd) gis kun når sugemotoren er aktivert.

Aktivering av alarmsignalet

- For kjøkkenviften i filtreringsversjon skal alarmsignalet for mettede filter aktiveres når kjøkkenviften installeres, eller senere.
- Slå av belysningen og sugemotoren.
- Trykk på knappen **F** i 2 sekunder:
- Knappen med LED **B** blinker to ganger - Alarmsignalet for mettet, aktivt kullfilter er **AKTIVERT**.
- Knappen med LED **B** blinker en gang- Alarmsignalet for mettet, aktivt kullfilter er **DEAKTIVERT**.

BYTTE AV DET AKTIVE KULLFILTERET

Tilbakestilling av alarmsignalet

- Slå av belysningen og sugemotoren.
- Trykk på knappen **B** i 2 sekunder:

Bytte av filteret

- Ta av Comfort Panel.
- Ta ut de metalliske fettfiltrene.
- Fjern metallfilterets sperrer fra fettfilteret og rengjør det mettede aktive kullfilteret.
- Gjenmonter det rene aktive kullfilteret og heft det fast til fettfilteret med metallfilterets sperrer.
- Gjenmonter de metalliske fettfiltrene.
- Lukk igjen Comfort Panel.

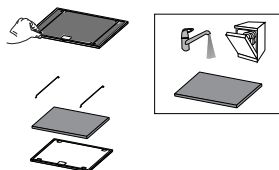

Belysning

Advarsel: Dette apparatet har et hvitt LED-lys i klasse 1M, i samsvar med standarden NEK EN 60825-1:1994 + A1:2002 + A2:2001; maks lysstyrke: 7 μ W v. 439 nm. Ikke se mot lyset med optiske instrumenter (kikkert, forstørrelsesglass, osv.).

- Kontakt kundeservice for utbytting. ("Kontakt kundeservice for kjøp").

CE