

RØROSHETTA

- EN USER MANUAL
- NO BRUKSVEILEDNING
- SV ANVÄNDNINGSHANDBOK
- DA BRUGSVEJLEDNING

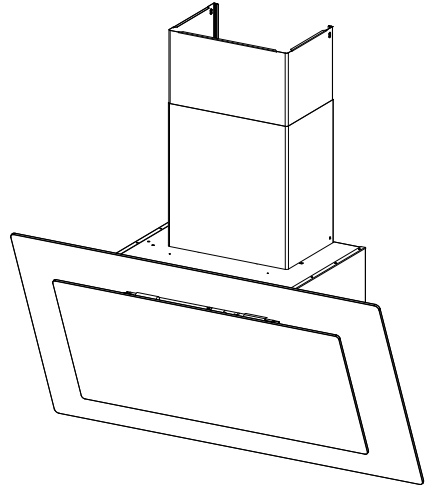

EN	User manual.....	3
NO	Bruksveiledning.....	7
SV	Användningshandbok.....	11
DA	Brugsvejledning.....	15

EN 1. SAFETY INFORMATION

i For your safety and correct operation of the appliance, read this manual carefully before installation and use. Always keep these instructions with the appliance even if you move or sell it. Users must fully know the operation and safety features of the appliance.



The wire connection has to be done by specialized technician.

- The manufacturer will not be held liable for any damages resulting from incorrect or improper installation.
- The minimum safety distance between the cooker top and the extractor hood is 650 mm (some models can be installed at a lower height, please refer to the paragraphs on working dimensions and installation).
- If the instructions for installation for the gas hob specify a greater distance, this must be respected.
- Check that the mains voltage corresponds to that indicated on the rating plate fixed to the inside of the hood.
- Means for disconnection must be incorporated in the fixed wiring in accordance with the wiring rules.
- For Class I appliances, check that the domestic power supply guarantees adequate earthing.
- Connect the extractor to the exhaust flue through a pipe of minimum diameter 120 mm. The route of the flue must be as short as possible.
- Regulations concerning the discharge of air have to be fulfilled.
- Do not connect the extractor hood to exhaust ducts carrying combustion fumes (boilers, fireplaces, etc.).
- If the extractor is used in conjunction with non-electrical appliances (e.g. gas burning appliances), a sufficient degree of aeration must be guaranteed in the room in order to prevent the backflow of exhaust gas. When the cooker hood is used in conjunction with appliances supplied with energy other than electric, the negative pressure in the room must not exceed 0,04 mbar to prevent fumes being drawn back into the room by the cooker hood.
- The air must not be discharged into a flue that is used for exhausting fumes from appliances burning gas or other fuels.
- If the supply cord is damaged, it must be replaced from the manufacturer or its service agent.
- Connect the plug to a socket complying with current regulations, located in an accessible place.
- With regards to the technical and safety measures to be adopted for fume discharging

it is important to closely follow the regulations provided by the local authorities.

 **WARNING:** Before installing the Hood, remove the protective films.

- Use only screws and small parts in support of the hood.

 **WARNING:** Failure to install the screws or fixing device in accordance with these instructions may result in electrical hazards.

- Do not look directly at the light through optical devices (binoculars, magnifying glasses...).
- Do not flambè under the range hood; risk of fire.
- This appliance can be used by children aged from 8 years and above and persons with reduced physical, sensory or mental capabilities or lack of experience and knowledge if they have been given supervision or instruction concerning use of the appliance in a safe way and understand the hazards involved. Children shall not play with the appliance. Cleaning and user maintenance shall not be made by children without supervision.
- Children should be supervised to ensure that they do not play with the appliance.
- The appliance is not to be used by persons (including children) with reduced physical, sensory or mental capabilities, or lack

of experience and knowledge, unless they have been given supervision or instruction.

 Accessible parts may become hot when used with cooking appliances.

- Clean and/or replace the Filters after the specified time period (Fire hazard). See paragraph Care and Cleaning.
- There shall be adequate ventilation of the room when the range hood is used at the same time as appliances burning gas or other fuels (not applicable to appliances that only discharge the air back into the room).
- The symbol  on the product or on its packaging indicates that this product may not be treated as household waste. Instead it shall be handed over to the applicable collection point for the recycling of electrical and electronic equipment. By ensuring this product is disposed of correctly, you will help prevent potential negative consequences for the environment and human health, which could otherwise be caused by inappropriate waste handling of this product. For more detailed information about recycling of this product, please contact your local city office, your household waste disposal service or the shop

where you purchased the product.

2. USE

- The extractor hood has been designed exclusively for domestic use to eliminate kitchen smells.
- Never use the hood for purposes other than for which it has been designed.
- Never leave high naked flames under the hood when it is in operation.
- Adjust the flame intensity to direct it onto the bottom of the pan only, making sure that it does not engulf the sides.
- Deep fat fryers must be continuously monitored during use: overheated oil can burst into flames.

3. CARE AND CLEANING

- The Activated charcoal filter is not washable and cannot be regenerated, and must be replaced approximately every 4 months of operation, or more frequently for particularly heavy usage (**W**).

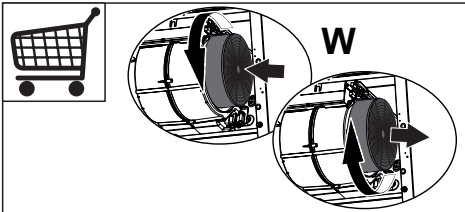

- The Grease filters must be cleaned every 2 months of operation, or more frequently for particularly heavy usage, and can be washed in a dishwasher (**Z**).

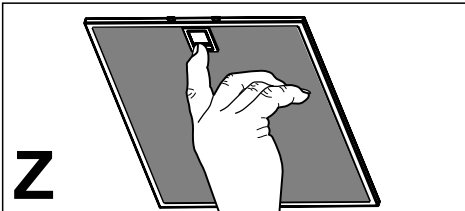

- Clean the hood using a damp cloth and a neutral liquid detergent.

4. CONTROLS





Button	Function	Led
A	Motor off.	The Leds indicating the Speed of the motor turn off.
	Enables / Disables Keyboard Lock mode if pressed and held for 5 seconds.	All the Leds light up in cycle and run a start-up sequence.
B	Activates speed one.	The Leds indicating Speed one and Motor Off turn on.
C	Activates speed two.	The Leds indicating Speed two and Motor Off turn on.
D	Activates speed three.	The Leds indicating Speed three and Motor Off turn on.
	Press and hold the button for approximately 5 seconds, with all the loads turned off (Motor and Lights), to turn the Activated Charcoal Filter alarm on. To turn it off, press and hold the button again for 5 seconds.	Button A LED flashes twice. Button A LED flashes once.
E	Activates speed four.	The Leds indicating Speed four and Motor Off turn on.
	Press and hold for 5 sec. to activate Intensive speed. This speed is timed to run for 6 minutes. At the end of this time the system will return to the speed set previously. It is disabled by pressing the Button or turning the Motor off.	The Led flashes once a second and button A Led lights up.
F	Starts the 24H function, in which the motor starts at a speed that allows suction of 100 m3/h for 10 minutes per hour. This mode cannot be activated if Intensive or Delay modes are active. To deactivate it, press the same button or button A.	The Leds indicating 24H speed and Motor Off turn on. 24H Led Flashing: Indicates the need to wash the metal grease filters. The alarm is triggered after the Hood has been in operation for 100 working hours.
	When the filters alarm is triggered, the alarm can be reset by pressing and holding this button for approximately 5 seconds. These indications are only visible when the motor is turned off.	The button A Led flashes three times.
G	Activates Delay mode, causing automatic shutdown of the Motor and the Lighting system with a 30' delay. It is disabled by pressing the button or turning the motor off.	The Delay and Motor Off button Leds turn on. Delay Led Flashing: Indicates the need to change the activated charcoal filters, and also to wash the metal grease filters. The alarm is triggered after the Hood has been in operation for 200 working hours.
	Pressing and holding the button for 5 seconds enables the remote control. Pressing and holding the button for 5 seconds disables the remote control.	Button A Led flashes twice. Button A Led flashes once.
H	Press briefly to turn the lighting system on and off at maximum intensity.	The Led on the button lights up.
	Press and hold the button for 2 seconds to turn the Courtesy Lights On (if provided).	The Led on the button lights up.

5. LIGHTING

- For replacement contact technical support ("To purchase contact technical support").

NO 1. SIKKERHETSINFORMASJON

 For din egen sikkerhet og en riktig funksjon av apparatet, må du lese denne veiledningen nøye før apparatet installeres og tas i bruk. Veiledningen skal alltid følge med apparatet, også hvis det overdras til tredjeperson. Det er viktig at brukerne kjenner til alle apparatets drifts- og sikkerhetsegenskaper.

 Tilkoblingen av kablene må utføres av en kvalifisert tekniker.

- Produsenten er ikke ansvarlig for eventuelle skader som skyldes feil installasjon eller bruk.
- Minste sikkerhetsavstand mellom platetopp og kjøkkenvifte er 650 mm (noen modeller kan monteres ved lavere høyde; se avsnittet om arbeidsmål og installasjon).
- Hvis installasjonsinstruksjonene for gassplattetoppen spesifiserer en større avstand enn angitt ovenfor, må du overholde dette.
- Kontroller at nettspenningen stemmer med spenningen oppgitt på merkeplaten på innsiden av kjøkkenviften.
- Det er nødvendig å installere hovedbrytere i det faste elektriske systemet i samsvar med forskriftene om kabelsystemer.
- For apparater i klasse I må du kontrollere at hjemmets strøm-

nett er jordet.

- Koble kjøkkenviften til røkrøret med et rør med en diameter på min. 120 mm. Røret må være så kort som mulig.
- Følg alle bestemmelsene for luftutløp.
- Ikke koble kjøkkenviften til røkkkanaler for utslipp av forbrenningsrøk (f.eks. fra kjeler, peiser, osv.).
- Hvis kjøkkenviften brukes sammen med apparater som ikke bruker strøm (f.eks. gassapparater), må det garanteres en god ventilasjon i rommet for å unngå retur av forbrenningsgassen. Når kjøkkenviften brukes sammen med apparater som ikke bruker strøm, må ikke det negative trykket i rommet overstige 0,04 mbar for å unngå en retur av røkene.
- Luften må ikke føres utgjennom en røkkanal som brukes for røkutslipp fra apparater som fungerer med gass eller andre forbrenningsstoffer.
- Hvis nettkabelen skades, må den skiftes ut av produsenten eller servicesenteret.
- Sett støpslet inn i en lett tilgjengelig stikkontakt som er i samsvar med gjeldende bestemmelser.
- Følg nøye forskriftene fra de lokale myndighetene vedrørende tekniske og sikkerhetsmessige tiltak for røkutslipp.

 **ADVARSEL:** Fjern beskyttelsesfilmene før kjøkkenviften installeres.

- Bruk kun skruer og beslag som passer til kjøkkenviften.

 **ADVARSEL:** Manglende installasjon av skruer eller beslag i samsvar med disse instruksjonene kan medføre risiko for elsjokk.

- Ikke se mot lyset med optiske instrumenter (kikkert, forstørrelsesglass, osv.).
- Ikke flambér under kjøkkenviften, fordi en brann kan utvikles.
- Barn (over 8 år) eller personer med nedsatte fysiske, sensoriske eller psykiske evner, eller personer uten erfaring og kunnskap må kun bruke apparatet dersom de får tilsyn eller opplæring i en sikker bruk av apparatet og farene knyttet til bruken. Ikke la barn leke med apparatet. Rengjøring og vedlikehold som er brukerens ansvar, må ikke utføres av barn med mindre de er under tilsyn.
- Pass på at barn ikke leker med apparatet.
- Dette apparatet er ikke egnet til bruk av personer (inkl. barn) med nedsatte fysiske, sensoriske eller psykiske evner, eller personer uten erfaring og kunnskap i bruk av apparatet med mindre de er overvåket og opplært.

 De tilgjengelige delene kan bli veldig varme når plate-topper/komfyrer er i bruk.

- Rengjør og/eller skift ut filtrene etter oppgitt intervall (brannfare). Se avsnittet Vedlikehold og rengjøring.
- Det må være en god utlufting i rommet når kjøkkenviften brukes samtidig med apparater som fungerer med gass eller andre forbrenningsstoffer (gjelder ikke apparater som kun fører luften ut i lokalet).
- Symbolet  på apparatet eller emballasjen angir at apparatet ikke skal kastes sammen med vanlig husholdningsavfall. Apparatet må leveres til et innsamlingsssenter for resirkulering av elektrisk og elektronisk materiale. Ved å kassere dette apparatet på riktig måte, bidrar du til å forhindre de negative virkningene på miljøet og menneskeheten som kan forårsakes av en feilaktig avfallshåndtering av dette apparatet. For mer informasjon om gjenvinning av dette apparatet, kontakt kommunen, renovasjonsselskapet eller forhandleren hvor apparatet ble kjøpt.

2. BRUK

- Kjøkkenviften er kun utviklet til husholdningsbruk for å fjerne matos fra kjøkkenet.
- Bruk aldri kjøkkenviften til annet formål enn tiltenkt bruk.
- Gå aldri fra en tent brenner uten at det står en gryte oppå mens kjøkkenviften er i funksjon.
- Reguler flammestyrken slik at flammen kun dekker grytebunnen og ikke stikker utover kantene.
- Vær alltid veldig oppmerksom ved frityrsteking, fordi den varme oljen kan ta fyr.

3. RENGJØRING OG VEDLIKEHOLD

- Det aktive kullfilteret kan ikke vaskes eller regenereres, og må byttes ut ca. hver fjerde måned, eller oftere ved hyppig bruk (**W**).

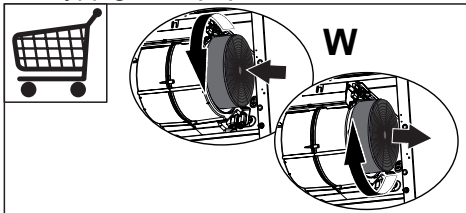

- Fettfiltrene må rengjøres hver andre måned eller oftere ved hyppig bruk. De kan vaskes i oppvaskmaskin (**Z**).

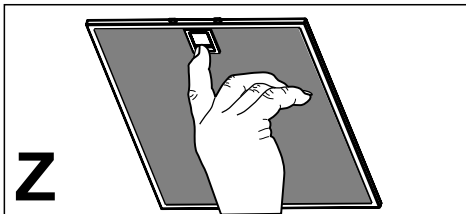

- Bruk kun en fuktig klut og et mildt rengjøringsmiddel til rengjøringen av kjøkkenviften.

4. KONTROLLER





Knapp	Funksjon	LED
A	Slår av motoren. Trykk på knappen i 5 sekunder for å aktivere/deaktivere bamelåsen.	LEDene for motorens hastighet slukkes. Alle LEDene tennes en om gangen i en tenningssekvens.
B	Aktiverer den første hastigheten.	LEDene for første hastighet og Motor stanset tennes.
C	Aktiverer den andre hastigheten.	LEDene for andre hastighet og Motor stanset tennes.
D	Aktiverer den tredje hastigheten. Hvis du trykker på knappen i ca. 5 sekunder når både motoren og belysningen er slått av, aktiveres alarmer for de aktive kullfiltrene. Trykk igjen på knappen i 5 sekunder for å deaktivere alarmer.	LEDene for tredje hastighet og Motor stanset tennes. LEDen for knappen A blinker to ganger.
E	Aktiverer den fjerde hastigheten. Trykk på knappen i 5 sekunder for å aktivere den intensive hastigheten. Hastigheten fungerer i 6 minutter. Når tiden er utløpt, går systemet tilbake til den tidligere innstilte hastigheten. Kan deaktiveres ved å trykke på samme knapp eller ved å slå av motoren.	LEDene for fjerde hastighet og Motor stanset tennes. LEDen blinker en gang i sekundet og LEDen for knappen A tennes.
F	Aktiverer 24H funksjonen. Motoren startes ved en hastighet som tillater en utsging på 100 m ³ /t i 10 minutter pr. time. Funksjonen kan ikke aktiveres hvis den intensive hastigheten eller forsinkelsen er aktivert. Trykk på samme knapp eller knappen A for å deaktivere funksjonen. Hvis du trykker på knappen i ca. 5 sekunder når alarm for filter er i gang, tilbakestilles alarmer. Disse signaleringene er kun synlige når motoren er slått av.	LEDene for hastigheten 24H og Motor stanset tennes. LEDen 24H blinker: Signalerer at de metalliske fettfiltrene må vaskes. Alarmsignalet gis etter at kjøkkenviften har fungert i 100 timer. LEDen for knappen A blinker tre ganger.
G	Aktiverer forsinkelsen. Motoren og belysningen slås av automatisk etter en forsinkelse på 30 minutter. Kan deaktiveres ved å trykke på samme knapp eller ved å slå av motoren. Trykk på knappen i 5 sekunder for å aktivere fjernkontrollen. Trykk på knappen i 5 sekunder for å deaktivere fjernkontrollen.	LEDene for knappen Forsinkelse og Motor stanset tennes. LEDen Forsinkelse blinker: Signalerer at de aktive kullfiltrene må byttes ut og at de metalliske fettfiltrene må vaskes. Alarmsignalet gis etter at kjøkkenviften har fungert i 200 timer. LEDen for knappen A blinker to ganger. LEDen for knappen A blinker en gang.
H	Hvis du trykker raskt på knappen, slås belysningen på og av ved maks styrke. Trykk på knappen i 2 sekunder for å slå på dempet belysning (hvis finnes).	LEDen for knappen tennes. LEDen for knappen tennes.

5. BELYSNING

- Kontakt kundeservice for utbytting ("Kontakt kundeservice for kjøp").

SV 1. SÄKERHETSINFORMATION

 För din säkerhet och korrekt funktion av apparaten ber vi dig läsa denna bruksanvisning noggrant innan apparaten installeras och tas i bruk. Förvara alltid denna bruksanvisning tillsammans med apparaten, så att du kan lämna över den till ev. ny ägare. Det är viktigt att användarna känner till apparatens samtliga funktions- och säkerhetsgenskaper.

 Anslutningen av elkablarna ska utföras av en behörig tekniker.

- Tillverkaren ansvarar inte för eventuella skador som orsakas av felaktig installation eller användning.
- Min. säkerhetsavstånd mellan spishällen och köksfläkten är 650 mm (vissa modeller kan installeras på en lägre höjd; se avsnittet gällande drift- och installationsmått).
- Om installationsanvisningarna för gasspishällen anger ett större avstånd än det ovan angivna, måste det beaktas.
- Kontrollera att nätspänningen motsvarar den som anges på märkplåten inuti köksfläkten.
- Det är nödvändigt att installera frånskiljare i det fasta elsystemet i enlighet med kabeldragningsbestämmelserna.
- För apparater i klass I, säker-

ställ att bostadens elsystem har en lämplig jordanslutning.

- Anslut köksfläkten till imkanalen med ett rör med min. diameter på 120 mm. Sträckan där matos avleds ska vara så kort som möjligt.
- Följ gällande lagstiftning angående utsugning av luft.
- Anslut inte köksfläkten till rökgaskanaler för förbränningsrök från värmepannor, öppna spisar o.s.v.
- Om köksfläkten används i kombination med andra apparater som inte är eldrivna (t.ex. gasdrivna apparater), ska du sörja för tillräcklig ventilation av lokalen för att förhindra returflöde av förbränningsgas. När köksfläkten används i kombination med andra apparater som inte är eldrivna, får lokalens negativa luftryck inte överskrida 0,04 mbar för att förhindra att rök sugts tillbaka in i lokalen via köksfläkten.
- Luftutsläppet får inte ske genom en rökgas kanal som används av gasdrivna eller andra bränsledrivna apparater.
- Om elkabeln skadas, ska den bytas ut av tillverkaren eller av en servicetekniker.
- Anslut stickkontakten till ett lättillgängligt vägguttag som är i överensstämmelse med gällande bestämmelser.
- Följ noggrant föreskrifterna

från de lokala myndigheterna när det gäller de tekniska och säkerhetsmässiga åtgärder som ska vidtas för avledning av rök.

⚠ VARNING: Ta bortskyddsfilmen innan du installerar köksfläkten.

- Använd endast skruvar och beslag som är lämpliga för köksfläkten.

⚠ VARNING: Om det inte installeras skruvar och beslag som överensstämmer med dessa anvisningar kan det leda till risk för elektrisk stöt.

- Titta inte direkt med optiska instrument (kikare, förstöringsglas o.s.v.).
- Flambera inte under köksfläkten. Det finns risk för eldsvåda.
- Denna apparat får användas av barn (över 8 år), personer med nedsatt fysisk, sensorisk eller mental funktionsförmåga eller personer som saknar erfarenhet eller kunskap om hur den används, under förutsättning att de övervakas av någon som kan ansvara för deras säkerhet eller som har lärt dem hur apparaten används på ett säkert sätt och gjort dem medvetna om riskerna. Barn får inte leka med apparaten. Rengöring och underhåll som ska utföras av användaren får inte utföras av barn utan tillsyn av en vuxen.
- Håll barn under uppsikt så att

de inte leker med apparaten.

- Denna apparat får inte användas av personer (inkl. barn) med nedsatt fysisk, sensorisk eller mental funktionsförmåga eller personer som saknar erfarenhet eller kunskap om hur den används, om de inte övervakas och instrueras.

⚠ De åtkomliga delarna kan bli mycket varma under användningen av spisar, matlagingsapparater o.dyl.

- Rengör och/eller byt ut filtren efter den angivna tidsperioden (brandrisk). Se avsnitt Underhåll och rengöring.
- Lokalen måste ha lämplig ventilation när köksfläkten används samtidigt med andra apparater som använder gas eller andra bränslen (gäller inte apparater som endast släpper ut luft i lokalen).
- Symbolen  på apparaten eller emballaget anger att apparaten inte får hanteras som hushållsavfall. Den ska i stället lämnas in på en uppsamlingsplats för återvinning av el- och elektronikkomponenter. Genom att säkerställa att apparaten hanteras på rätt sätt bidrar du till att förebygga eventuella negativa miljö- och hälsoeffekter som kan uppstå om apparaten bortskaffas som vanligt avfall. För ytterligare upplysningar om återvinning

av apparaten bör du kontakta lokala myndigheter, sophämtningstjänsten eller affären där du köpte apparaten.

2. ANVÄNDNING

- Köksfläkten har uteslutande konstruerats för hushållsbruk, för att avlägsna matos i köket.
- Använd aldrig köksfläkten för andra ändamål än vad den är konstruerad för.
- Se till att det aldrig uppkommer höga lågor under köksfläkten när den är igång.
- Justera lågans styrka så att den endast berör kokkärlets botten och inte slickar utmed dess sidor.
- Fritösearna ska kontrolleras hela tiden under användningen. Den överhettade oljan kan ta eld.

3. RENGÖRING OCH UNDERHÅLL

- Det aktiva kolfiltret kan varken diskas eller regenereras. Filtret ska bytas cirka var 4:e månad eller oftare vid intensiv användning (**W**).

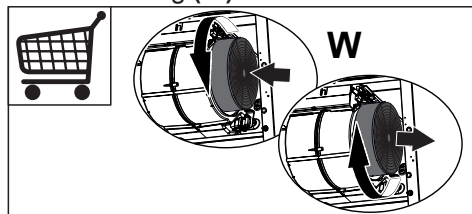

- Fettfiltren ska rengöras varannan månad eller oftare vid intensiv användning. De kan diskas i diskmaskin (**Z**).

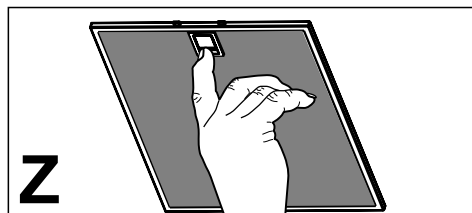

- Rengör köksfläkten med en fuktig trasa och ett neutralt flytande rengöringsmedel.

4. REGLAGE



Knapp	Funktion	Lysdiöd
A	Avstängd motor.	Lysdiödem som indikerar motorhastigheten släcks.
	Genom att knappen hålls intryckt i 5 sekunder aktiveras/avaktiveras läsningen av knappsatsen.	Alla lysdiöder tänds cykliskt och utför en tändningssekvens.
B	Aktiverar den första hastigheten.	Lysdiödem för den första hastigheten och avstängd motor tänds.
C	Aktiverar den andra hastigheten.	Lysdiödem för den andra hastigheten och avstängd motor tänds.
D	Aktiverar den tredje hastigheten.	Lysdiödem för den tredje hastigheten och avstängd motor tänds.
	Genom att knappen hålls intryckt i cirka 5 sekunder, när alla belastningar är avstängda (Motor+Belysning), aktiveras lamret för filter med aktivt kol. För att avaktivera det trycker du på nytt på knappen i ytterligare 5 sekunder.	2 blinkningar av lysdiöden för knappen A. 1 blinkning av lysdiöden för knappen A.
E	Aktiverar den fjärde hastigheten.	Lysdiödem för den fjärde hastigheten och avstängd motor tänds.
	Genom att knappen hålls intryckt i 5 sekunder aktiveras den intensiva hastigheten. Denna hastighet är tidsinställd på 6 minuter. När denna tid har förlutit återgår systemet till den tidigare inställda hastigheten. Den avaktiveras genom att samma knapp trycks in eller genom att motom stängs av.	Lysdiöden blinkar en gång per sekund och lysdiöden för knappen A lyser.
F	Aktiverar funktionen 24H där motom slås på med en hastighet som tillåter en utsugning på 100 m ³ /h i 10 minuter varje timme. Detta sätt kan inte aktiveras om Intensiv eller Delay är aktiv. För att avaktivera den trycker du på samma knapp eller knappen A.	Lysdiödem för hastigheten 24H och avstängd motor tänds. Lysdiöden 24H blinkar: Signalerar nödvändigheten att diska metallfettfiltren. Lamret träder i funktion efter 100 timmar av effektivt arbete av köksfläkten.
	Håll knappen intryckt i cirka 5 sekunder under pågående filterlam för att återställa lamret. Dessa meddelanden är enbart synliga med avstängd motor.	Lysdiöden för knappen A blinkar tre gånger.
G	Aktiverar Delay, den försenade automatiska avstängningen av motom och släckningen av belysningen med 30 minuter. Den avaktiveras genom att samma knapp trycks in eller genom att motom stängs av.	Lysdiödem för knappen Delay och avstängd motor tänds. Lysdiöden Delay blinkar: Signalerar nödvändigheten att byta filtren med aktivt kol och att även metallfettfiltren måste diskas. Lamret träder i funktion efter 200 timmar av effektivt arbete av köksfläkten.
	Genom att knappen hålls intryckt i 5 sekunder aktiveras fjärrkontrollen. Genom att knappen hålls intryckt i 5 sekunder avaktiveras fjärrkontrollen.	2 blinkningar av lysdiöden för knappen A. 1 blinkning av lysdiöden för knappen A.
H	Ett kort tryck tänder och släcker belysningen med max. intensitet.	Lysdiöden för knappen tänds.
	Genom att knappen hålls intryckt i 2 sekunder tänds innerbelysningen (om sådan finns).	Lysdiöden för knappen tänds.

5. BELYSNING

- För byte kontakta servicecenter ("För inköpet vänd dig till ett servicecentra").

DA 1. OPLYSNINGER OM SIKKERHED

i For din sikkerhed og for at sikre korrekt brug af apparatet anbefaler vi, at du læser denne brugsanvisning omhyggeligt inden installation og brug af apparatet. Opbevar omhyggeligt denne brugsanvisning sammen med apparatet, så den kan overdrages til en eventuel ny ejer. Det er vigtigt, at brugerne er bekendt med alle apparatets funktions- og sikkerhedskarakteristika.

! Kablerne skal tilsluttes af specialuddannet personale.

- Producenten kan ikke gøres ansvarlig for eventuelle skader, som skyldes forkert installation eller brug.
- Af sikkerhedsgrunde skal afstanden mellem kogepladen og emhætten være mindst 650 mm (enkelte modeller kan installeres i en lavere højde; se afsnittet vedrørende arbejdsmaal og installation).
- Hvis der i gaskomfurets installationsvejledning er angivet en større afstand end den ovenstående, skal der tages højde for dette.
- Kontrollér, at netspændingen svarer til angivelserne på skiltet inden i emhætten.
- Det er nødvendigt at installere hovedafbrydere i det faste elanlæg i henhold til forskrifter-

ne om kabelsystemer.

- For apparater i klasse I: Kontrollér, at husstandens strømforsyning har en passende jordforbindelse.
- Forbind emhætten med røgkanalen med et rør med min. diameter på 120 mm. Røgaftrækket skal være så kort som mulig.
- Overhold alle lovbestemmelser vedrørende luftudledning.
- Emhætten må ikke forbindes med røgaftrækket til udledning af røggas fra forbrændingsprocessen (eksempelvis kedler, pejse osv.).
- Hvis emhætten benyttes sammen med apparater, som ikke er elektriske (eksempelvis gasdrevne apparater), skal der sikres en tilstrækkelig udluftning i lokalet for at hindre tilbagestrømning af den udledte gas. Når emhætten benyttes sammen med apparater, som ikke er elektriske, må det negative tryk i lokalet ikke overskride 0,04 mbar for at undgå, at emhætten suger røgen tilbage til lokalet.
- Luften må ikke bortledes gennem et røgaftræk til udledning af røggas fra apparater med forbrænding af gas eller andre former for brændstof.
- Hvis forsyningskablet beskadiges, skal det udskiftes af producenten eller et autoriseret servicecenter.

- Slut stikket til en lettilgængelig stikkontakt, der opfylder de gældende lovbestemmelser.
- Hvad angår de tekniske tiltag og sikkerhedsforanstaltningerne, der skal træffes for udledningen af røggassen, er det vigtigt at overholde de lokale myndigheds regler helt nøjagtigt.

 **ADVARSEL:** Fjern beskyttelsesfilmen, før emhætten installeres.

- Brug kun skruer og beslag, som er egnede til emhætten.

 **ADVARSEL:** Manglende installation af skruerne eller beslagene i overensstemmelse med disse instruktioner kan medføre risiko for elektrisk stød.

- Betragt ikke lysdioden med brug af optisk udstyr (kikkert, forstørrelsesglas osv.).
- Flambér ikke under emhætten: Der er risiko for brand.
- Dette apparat må ikke anvendes af børn under 8 år, af personer med psykiske, fysiske og sansemæssige handicaps eller af personer med manglende erfaring eller kendskab, medmindre de overvåges og instrueres vedrørende sikker brug af apparatet og de farer, der er forbundet hermed. Sørg for, at børn ikke har mulighed for at lege med apparatet. Den rengøring og vedligeholdelse, som skal udføres af brugeren,

må ikke udføres af børn, medmindre de er under opsyn.

- Der skal holdes øje med børnene for at sørge for, at de ikke har mulighed for at lege med apparatet.
- Dette apparat må ikke anvendes af personer (herunder børn) med psykiske, fysiske og sansemæssige handicaps eller af personer med manglende erfaring eller kendskab, medmindre de overvåges og instrueres.

 De tilgængelige dele kan blive meget varme i forbindelse med brug af kogeplader, komfurer og andre madlavningsapparater.

- Rengør og/eller udskift filtrene efter den angivne periode (brandfare). Der henvises til afsnittet Vedligeholdelse og rengøring.
- Der skal være en passende udluftning i lokalet, når emhætten benyttes sammen med apparater med forbrænding af gas eller andre former for brændstof (vedrører ikke apparater, som udelukkende leder luften ind i lokalet).
- Symbolet  på apparatet eller på pakningen betyder, at apparatet ikke skal betragtes som almindeligt husholdningsaffald. Det skal derimod indleveres på et opsamlingscenter, der tager sig af genanvendelse af elektrisk og elektronisk udstyr.

Ved at sørge for, at dette apparat bortskaffes korrekt, bidrager du til at forebygge alvorlige følger for miljøet og menneskers helbred; disse kan derimod opstå, hvis dette apparat bortskaffes forkert. Ret venligst henvendelse til kommunen, den lokale affaldsbortskaffelsesordning eller den forretning, hvor du har købt apparatet, for udførlige oplysninger om genanvendelse af dette apparat.

2. ANVENDELSE

- Emhætten er udelukkende projekteret til husholdningsbrug for at fjerne mados.
- Brug aldrig emhætten til andre formål end de, hvortil den er projekteret.
- Sørg for, at der aldrig er høje flammer under emhætten, når den er tændt.
- Regulér flammens intensitet, så den udelukkende rettes mod grydens/pandens bund. Sørg for, at den ikke kommer omkring siderne.
- Hold hele tiden øje med friturestegerne, mens de er i brug. Der er fare for, at der går ild i den hede olie.

3. RENGØRING OG VEDLIGEHOLDELSE

- Det aktive kulfilter kan ikke afvaskes eller genbruges. Det skal udskiftes ca. hver 4. måned eller hyppigere i tilfælde af meget intensiv brug (**W**).

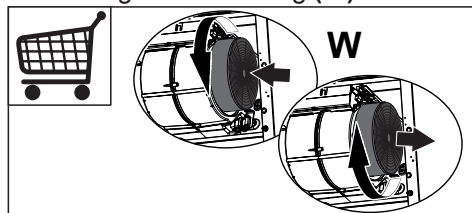

- Fedtfilterne skal rengøres hver 2.

måned eller hyppigere i tilfælde af meget intensiv brug. De kan vaskes i opvaskemaskine (**Z**).

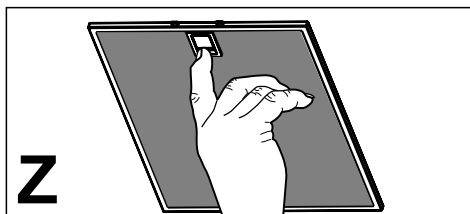

- Rengør emhætten ved hjælp af en fugtig klud og flydende skånsomt rengøringsmiddel.

4. KONTROLLER



Tast	Funktion	LED
A	Slukker motoren. Hvis der trykkes på tasten i 5 sekunder, aktiveres/inaktiveres tilstanden tasturlås.	LED'erne for motorens hastighed slukker. Alle LED'erne tænder cyklisk og udfører en tændingssekvens.
B	Aktiverer den første hastighed.	Kontrollamperne for første hastighed og motor Off tænder.
C	Aktiverer den anden hastighed.	Kontrollamperne for anden hastighed og motor Off tænder.
D	Aktiverer den tredje hastighed.	Kontrollamperne for tredje hastighed og motor Off tænder.
	Alarmen for filtrene med aktivt kul aktiveres ved at trykke og holde tasten trykket nede i ca. 5 sekunder, når alle anordninger er slukket (motor + lys). Funktionen inaktiveres ved at holde tasten trykket nede i yderligere 5 sekunder.	LED'en i tasten A blinker 2 gange. LED'en i tasten A blinker 1 gang.
E	Aktiverer den fjerde hastighed.	LED'erne for fjerde hastighed og motor Off tænder.
	Hvis der trykkes på tasten i 5 sekunder, aktiveres den intensive hastighed. Denne hastighed er indstillet til at vare 6 minutter. Herefter vender systemet tilbage til den sidst indstillede hastighed. Den inaktiveres ved tryk på samme tast eller ved at slukke motoren.	LED'en blinker 1 gang i sekundet, og LED'en i tasten A tænder.
F	Aktiverer funktionen 24H. Motoren tændes ved en hastighed, der giver mulighed for udsugning af 100 m ³ /t i 10 minutter hver time. Denne funktion kan ikke aktiveres, hvis Intensiv eller Delay er aktiveret. Tryk på samme tast eller tasten A for at inaktivere funktionen.	LED'erne for hastighed, 24H og motor Off tænder. LED'en 24H blinker: Giver besked om, at fedtfilterne af metal skal vaskes. Alarmen går i gang, når emhætten har været i funktion i 100 timer.
	Hvis der trykkes på denne tast i ca. 5 sekunder, mens filteralarmen er i gang, tilbageslides alarmen. Denne signalgivning er kun synlig, når motoren er slukket.	LED'en i tasten A blinker 3 gange.
G	Aktiverer Delay, automatisk slukning af motoren og lysene med en forsinkelse på 30 minutter. Den inaktiveres ved tryk på samme tast eller ved at slukke motoren.	LED'erne i tasten Delay og Motor Off tænder. LED'en Delay blinker: Giver besked om, at filtrene med aktivt kul skal udskiftes, samt at fedtfilterne af metal skal vaskes. Alarmen går i gang, når emhætten har været i funktion i 200 timer.
	Hvis der trykkes på tasten i 5 sekunder, aktiveres fjernstyringen. Hvis der trykkes på tasten i 5 sekunder, inaktiveres fjernstyringen.	Kontrollampen i tasten A blinker 2 gange. Kontrollampen i tasten A blinker 1 gang.
H	Tænder og slukker for lysene med maksimal styrke, hvis der trykkes kort tid på den.	LED'en i tasten tænder.
	Hvis der trykkes på tasten i 2 sekunder, tændes den dæmpede belysning (hvis monteret).	LED'en i tasten tænder.

5. BELYSNING

- Udskiftning skal ske hos det tekniske servicecenter. Bestilling kan ske hos det tekniske servicecenter.

